

# LIBRETTO ISTRUZIONI INSTRUCTION BOOK

## COMANDO SMART VALVOLA TERMOSTATICA SMART CONTROL FOR THERMOSTATIC RADIATOR VALVE type AP15 (mod. TV02-ZG)

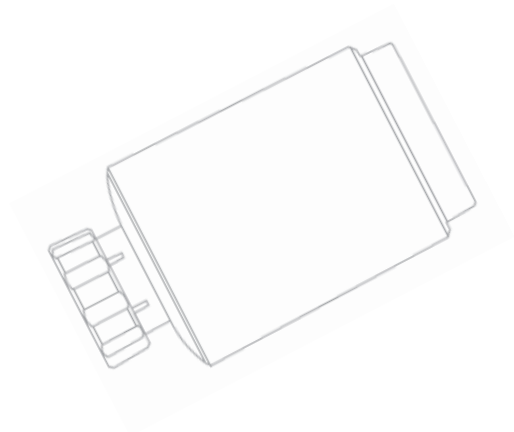



Questo simbolo vi invita a leggere attentamente queste istruzioni prima dell'uso dell'apparecchio, ed eventualmente informare terzi, se necessario. Conservare il libretto per ulteriori consultazioni e per l'intera durata di vita dell'apparecchio. Se nella lettura di queste istruzioni d'uso alcune parti risultassero difficili nella comprensione o se sorgessero dubbi, prima di utilizzare il prodotto contattare l'azienda all'indirizzo scritto in ultima pagina.



#### ATTENZIONE!

Avvertenze, installazione, uso, pulizia e manutenzione potrebbero subire lievi variazioni rispetto al presente manuale; per maggiori dettagli si consiglia di collegarsi al sito [www.bimaritaly.it](http://www.bimaritaly.it).

### AVVERTENZE

- Questo è un comando Smart valvola termostatica che gestisce istantaneamente la temperatura degli ambienti da remoto (tramite APP Bimar Live Smart) e con la manopola si può selezionare: funzione Auto/Manual, regolare la temperatura e attivare la funzione Holiday. Il comando Smart valvola termostatica è installato su un singolo radiatore con impianto ad acqua, in ambienti interni domestici (-10/+40)°C e similari (impianti di riscaldamento autonomi e centralizzati), secondo le modalità indicate in queste istruzioni.
- Ogni altro uso è da considerarsi improprio e pericoloso. Il costruttore non potrà essere ritenuto responsabile di eventuali danni derivanti da uso improprio, erraneo e irresponsabile e/o da riparazioni effettuate da personale non qualificato.
- Questo dispositivo è un apparecchio radio che emette e/o riceve intenzionalmente onde radio a fini di radiocomunicazione e/o radiodeterminazione.
- Il controllo da remoto della valvola termostatica smart funziona solo quando è abbinata al Gateway/unità di controllo (modello AG12). Per installazione del Gateway all'App, fare riferimento al manuale del modello AG12.
- Il comando Smart è per attacco M30x1,5 + set raccordi per le valvole termostatiche più comunemente installate (di seguito elenco).
- Il dispositivo non è un giocattolo. L'apparecchio deve essere mantenuto fuori dalla portata di bambini, persone con ridotte capacità fisiche, sensoriali o mentali e animali. I bambini devono essere sorvegliati per sincerarsi che non giochino con l'apparecchio. La pulizia e la manutenzione destinata ad essere effettuata dall'utilizzatore non deve essere effettuata da bambini senza sorveglianza.
- Tenere le batterie fuori dalla portata dei bambini. Evitare il contatto con la pelle, gli occhi e le mucose. In caso di contatto con l'acido delle batterie, lavare immediatamente le parti lese con acqua chiara abbondante e consultare immediatamente un medico.
- Non permettere ai bambini di sostituire le batterie.
- Non utilizzare tra loro batterie nuove e usate o batterie di diverso tipo o di diversi produttori.
- Non utilizzare batterie ricaricabili.
- Conservare le batterie nel loro imballaggio originale lontano da oggetti metallici. Se già rimosse dall'imballaggio, non mischiare o mescolare le batterie.
- Se si intende non utilizzare l'apparecchio per un periodo di tempo prolungato, rimuovere le batterie.
- Verificare ed eventualmente pulire i contatti delle batterie e quelli del dispositivo prima di inserire le batterie.

**Ci sono due tipi di valvole: termostatica e manuale** (utilizzare le figure come riferimento)

### Valvola termostatica

Il comando smart Bimar è compatibile con la maggior parte di valvole termostatiche (Caleffi- Giacomini- Danfoss:RAVL,RA,RAV-RMB,ecc),e attacco ghiera (M28x1,5).

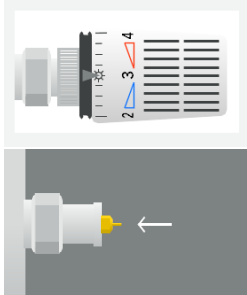

### Valvola manuale

Il comando smart Bimar non è compatibile. Una valvola non termostattabile, o manuale, è una semplice valvola aperta/chiusa (on/off) che funziona come un rubinetto.

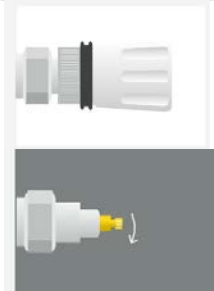

## INSTALLAZIONE

- Dopo aver tolto l'imballaggio, assicurarsi dell'integrità del dispositivo; in caso di dubbio non utilizzarlo e rivolgersi a personale professionalmente qualificato. Gli elementi di imballaggio (sacchetti in plastica, ecc.) non devono essere lasciati alla portata di mano di bambini in quanto potenziali fonti di pericolo; smaltirli secondo le norme vigenti. Tutti gli elementi dell'imballaggio vanno smaltiti in base alla propria materia prima (vedi il simbolo impresso su ciascuno) e in base alle disposizioni del proprio Comune. Il sacchetto oppure altre parti che per le misure ridotte sono prive di marcatura, per il suo smaltimento seguire le disposizioni del proprio Comune.
- Prima di ogni utilizzo verificare che il dispositivo sia in buono stato: in caso di dubbio rivolgersi a personale professionalmente qualificato.
- Durante l'installazione, messa in servizio e manutenzione del dispositivo, adottare gli accorgimenti necessari affinché tali temperature non arrechino pericolo per le persone e animali.
- Il comando Smart valvola termostatica è sensibile alla temperatura nel punto in cui è installata come: fonti di calore, la luce diretta del sole o a correnti d'aria fredde, tendaggi, mobili, copricoloriferi, mensole e tutto ciò che impedisce la normale circolazione dell'aria vicino al calorifero, potrebbe pregiudicarne il corretto funzionamento.
- Il dispositivo deve essere utilizzato soltanto in un luogo asciutto, privo di polvere.
- Regolare in posizione minimo (5°C) la testa termostatica quando si decide di cambiare l'aria nelle stanze.
- Evitare di lasciare per molto tempo (per esempio nel periodo estivo) la testa termostatica nella stessa posizione: è sufficiente ruotare la manopola ogni tanto (circa una volta al mese) del dispositivo a destra e poi a sinistra per evitare incrostazioni e successivi blocaggi.
- Si applica alle comuni valvole termostatiche, facilmente, senza scaricare l'acqua o intervenire sull'impianto di riscaldamento. Non sono necessari attrezzi speciali.

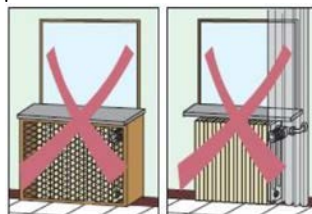

## DESCRIZIONE

Procedere come descritto e utilizzare le figure per riferimento.

1. Rimuovere il coperchio verso l'esterno (lato opposto alla ghiera) in direzione: .
2. Inserire correttamente n.2 batterie (tipo AA/LR6, 1,5Vx2) facendo attenzione alle polarità (+ e -) marcate sulle batterie e sul dispositivo, anche per le successive sostituzioni.
3. Posizionare il coperchio sul corpo in maniera che le scritte (PUSH↔PULL) collimano ed inserire il coperchio sul corpo fino in fondo verso l'interno.

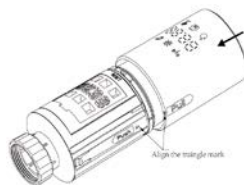
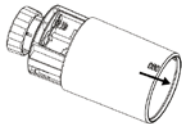

4. Dopo l'inserimento delle batterie, sul display appare il simbolo "Ins  " che indica che lo stelo del motore si sposterà all'interno nella posizione di installazione (udirete un leggero brusio durante questo movimento).
5. Alla fine di questo adattamento (nessun brusio), sul display appare la scritta "AdA".

### Installazione del comando Smart valvola termostatica sul radiatore

A. **Attacco: M30x1,5:** per l'installazione delle seguenti valvole termostatiche non è necessario nessun adattatore: Danfoss-Heimeier-MNG-Junkers-Landis&Gyr(DJoclyr) Honeywell-Braukmann- CXentiop-Schl sser-Cornap-Valf Sanayii-Merak Maxialol-Watt-Wingqenroth (Wirofex)-FLB.M- Aemme -Jaga-Siemens-Idmar54, ecc.

Ruotare la manopola della valvola termostatica del radiatore in posizione di massimo, rimuovere la manopola ed eventualmente sede/adattatore sul radiatore e poi premere lo stelo (C) verso l'interno alcune volte (2 o 3), per verificare il funzionamento.

Note: ciascun set ha stampato la sigla corrispondente, per esempio: GIA=Giacomini, CAL=Caleffi, ecc...

Assicurarsi che la valvola del radiatore sia alla posizione di massimo 6 oppure 8.

Avvitare con le mani la ghiera del comando Smart direttamente sulla valvola del radiatore in modo che il display sia rivolto verso l'alto con la mano e serrare in modo adeguato.

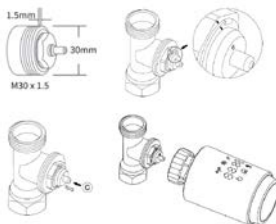

### B. Valvola RAVL Danfoss

Inserire l'adattatore RAVL sulla valvola del radiatore in modo che i perni (B) dell'adattatore collimano con le scanalature (A) della parte filettata della valvola termostatica fino in fondo. Posizionare anello in plastica dell'adattatore. Avvitare la ghiera come precedentemente descritto.

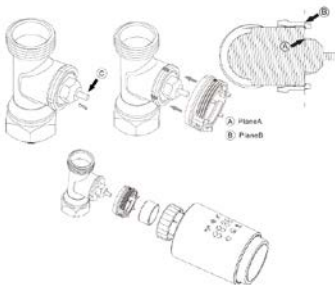

### C. Valvola RAV Danfoss

Porre il perno sullo stelo.

Inserire l'adattatore RAV sulla valvola del radiatore in modo che i perni (B) dell'adattatore collimano con le scanalature (A) sulla parte filettata della valvola termostatica fino in fondo. Assicurarne il fissaggio dell'adattatore con la vite ed il dado in dotazione. Avvitare la ghiera come precedentemente descritto.

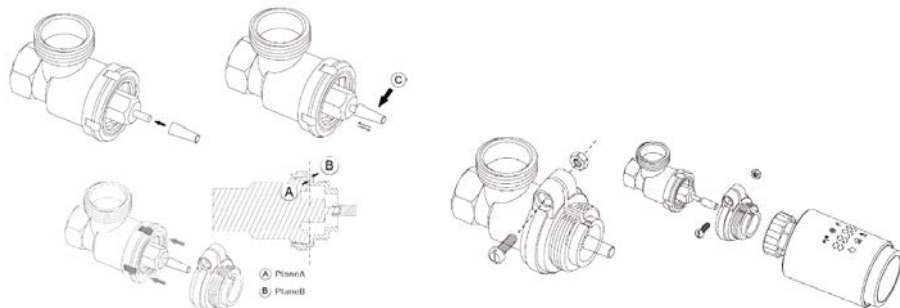

#### D. Valvola RA Danfoss

Assicurarsi che lettere "I" e "N" siano allineate sulla valvola del radiatore.

Inserire l'adattatore RAV sulla valvola del radiatore in modo che i perni (B) dell'adattatore collimano con le scanalature (A) sulla parte filettata della valvola termostatica fino in fondo. Assicurarne il fissaggio dell'adattatore con la vite ed il dado in dotazione.

Posizionare anello in plastica dell'adattatore. Avvitare la ghiera della come precedentemente descritto.

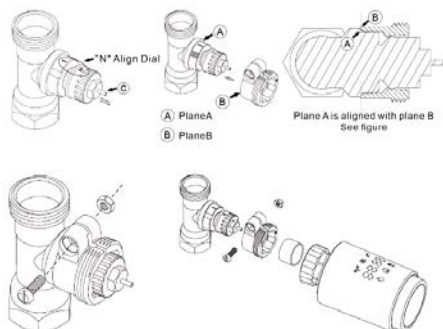

#### E. M28x1,5 mm

Utilizzare la lunghezza del perno a seconda della marca, come indicato in figura (15/17/19/24)mm.

Inserire l'adattatore M28x1,5 sulla valvola del radiatore.

Assicurarne il fissaggio dell'adattatore con le due viti e posizionare il perno sullo stelo.

Avvitare la ghiera della come precedentemente descritto.

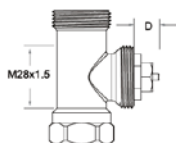

Marca	Dettagli perno
Herz, MMA, Remag	17mm
TA, Comap, Markaryds	19mm
SAM, Slovarm	24mm



D	Asta
11.5-13mm	15mm
9.0-11.5mm	17mm
7.0-9.0mm	19mm
1.0-3.5mm	24mm

#### F. Valvola Giacomini

Inserire correttamente l'adattatore sulla valvola. Posizionare correttamente perno GIA sullo stelo.

Avvitare la ghiera come precedentemente descritto.

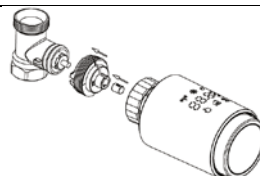

### G.Valvola Caleffi

Assicurarsi di ruotare la valvola termostatica nella posizione di massimo.

Inserire correttamente l'adattatore sulla valvola. Avvitare la ghiera come precedentemente descritto.

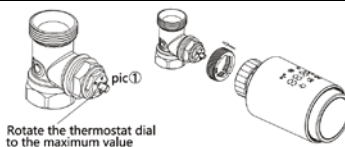

### Utilizzo del perno di prolunga

A causa della tolleranza dimensionale e di montaggio della valvola metallica, possono verificarsi le seguenti situazioni:

1. Quando il dispositivo è guasto, appare sul display: F2.

2. La valvola termostatica non può essere chiusa completamente e continua a riscaldarsi.

Metodo di gestione: utilizzare prima perno di prolunga da 1,6 mm (1); se appare ancora il codice F2, utilizzare perno di prolunga da 2,6 mm (2).



**Terminato il montaggio sulla valvola del radiatore,** premere il tasto (A) della manopola. Inizia abbinamento al radiatore (udirete un leggero brusio), quando appare sul display la schermata principale, per esempio icona sole, casa e la temperatura ambiente (come immagine a lato) il dispositivo è stato adattato ed è pronto per essere configurato. Se non appare le indicazioni precedentemente descritte (oppure altri simboli), togliere il comando Smart dal calorifero, togliere le batterie e ripetere la procedura dall'inizio.

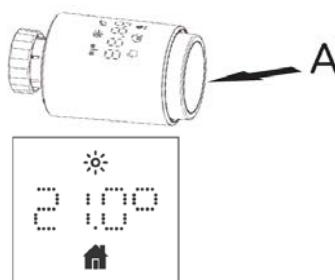

**Abbinare il Comando Smart all'unità di controllo "Gateway", type AG12: precedentemente installato sull'APP Bimar Live Smart (seguire le indicazioni sul manuale di riferimento se non è stato installato).**

- Assicurarsi che il Gateway sia stato configurato correttamente all'APP Bimar Live Smart.
- Attivare anche la connessione Bluetooth sul telefono.
- La distanza massima tra il Gateway e il dispositivo è di circa 60 metri nella stessa stanza e sullo stesso piano, mentre con la presenza di barriere è di circa 10-18 metri.
- Premere per circa 5 secondi il tasto (A) al centro, fino che la spia "Wifi" (📶) lampeggia e rilasciare il tasto. Nel caso che l'operazione sopra descritta non proceda correttamente (non lampeggia il simbolo del "Wifi"), rilasciare il tasto e poi premere nuovamente per altri 5 secondi circa fino a che la spia lampeggia.
- Aprire APP sullo smartphone: aprire il Gateway precedentemente abbinato.

- Nella schermata principale, in basso cliccare su "+ Aggiungi dispositivo".
- Se richiesto: "Impostare il Wi-Fi", inserire: **NOME** e la **PASSWORD** della vostra rete Wi-Fi, e cliccare sul simbolo "Avanti" per attivare la connessione.
- Nella schermata successiva: cliccare per attivare sulla scritta: Confermare che il LED lampeggia velocemente e poi sul simbolo "Avanti".

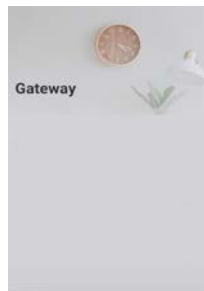

- Inizia il conteggio alla rovescia: Dispositivi di scansione ⇒ registrare il dispositivo su Cloud ⇒ Avviare il dispositivo, che si interrompe quando è avvenuta la connessione tra dispositivo e smartphone: Aggiunto con successo ⇒ **Fine**.

## Uso

Tramite la manopola è possibile selezionare la funzione Auto/Manual, regolare la temperatura e attivare la funzione Holiday.

L'APP programma la temperatura nelle fasce orarie del giorno e settimana e attiva tutte le funzioni.

## Modalità Auto (🏠)

La funzione si aziona e si regola tramite la manopola e l'applicazione.

Premere il tasto della manopola e sull'App "⚙️" per selezionare la modalità Auto, sulla valvola e sulla schermata dell'applicazione si illumina il simbolo corrispondente "🏠".

Regola la temperatura (5-30)°C, ad ogni regolazione (settaggi di 0,5°C) sul display e sulla schermata dell'App si visualizza la temperatura selezionata.

Nella modalità Auto, tramite la valvola è possibile gestire due temperature:

### Comfort (☀️) ↔ 21°C

Si attiva solo tramite l'App "⚙️".

Regola la temperatura (5-30)°C, ad ogni regolazione (settaggi di 0,5°C) sul display e sulla schermata dell'App si visualizza la temperatura selezionata.

### Eco (🍃) ↔ 18°C

Si attiva solo tramite l'App "⚙️".

Regola la temperatura (5-30)°C, ad ogni regolazione (settaggi di 0,5°C) sul display e sulla schermata dell'App si visualizza la temperatura selezionata.

## Modalità Manual (👉)

La funzione si aziona e si regola tramite la manopola e l'applicazione.

Premere il tasto della manopola e sull'App "⚙️" per selezionare la modalità manuale, sulla valvola e sulla schermata dell'applicazione si illumina il simbolo corrispondente "👉".

Regola la temperatura (5-30)°C, ad ogni pressione (settaggi di 0,5°C) sul display e sulla schermata dell'App si visualizza la temperatura selezionata.

## Modalità Holiday (🌴)

La funzione si aziona tramite la manopola, con l'APP è possibile anche impostare:

anno ↔ mese ↔ giorno ↔ ora e temperatura.

Durante un periodo di assenza può essere programmata una temperatura personalizzata. Alla fine di questa programmazione le impostazioni originali tornano ad essere attive.

## Modalità rilevamento finestra aperta (OPEN).

Si attiva solo tramite l'App: "⚙️".

Questa funzione è attiva solo nelle modalità: Auto e Manual, quando è attiva si illumina il simbolo (OPEN).

Quando si apre una finestra oppure una porta verso l'esterno e di conseguenza la temperatura scende velocemente (5°C in 5 minuti), il comando della valvola blocca il riscaldamento.

## Offset (+)

Si attiva solo tramite l'App: "⚙️".

Se la temperatura che appare sulla valvola termostatica differisce significativamente dalla temperatura della stanza è necessario il settaggio della temperatura.

Range (+5/-5)°C, ad ogni pressione (settaggi di 0,5°C).

## Child Lock/Funzione sicurezza dei bambini (🔒)

Si attiva solo tramite l'App: "⚙️".

Per bloccare la valvola manualmente, attivare la funzione e si accende il simbolo "🔒" e sul display "LOC"; per sbloccare la funzione ripetere l'operazione al contrario.

## Antigelo (❄️)

Si attiva solo tramite l'App: "⚙️".

Utilizzare questa funzione in inverno quando il riscaldamento non viene usato e sei fuori casa per mantenere una temperatura costante di 8°C (per evitare il ghiaccio). Attivare la funzione e si accende il simbolo "❄️" e sul display "AF"; per sbloccare la funzione ripetere l'operazione al contrario.

## Arresto riscaldamento (risparmio energetico), (🛑)

Si attiva solo tramite l'App: "⚙️".

Per disattivare completamente la valvola e risparmiare la batteria utilizzare questa funzione.

Attivare la funzione e si accende il simbolo "🛑" e sul display "HF"; per sbloccare la funzione ripetere l'operazione al contrario.

## Protezione calcare

Per preservare le valvole dal calcare la valvola funzionerà automaticamente per un periodo breve di tempo ogni settimana.

## Boost (⚡)

Si attiva solo tramite l'App tramite icona "Boost".

E' una funzione per attivare il riscaldamento in modo veloce e rapido per un determinato periodo (300 secondi, max), premere icona "⚡", inizia il conteggio alla rovescia. Terminato il tempo la valvola funzionerà alle selezioni precedentemente impostate. Per terminare in anticipo la funzione premere icona corrispondente "⚡".

**Statistiche** "📊": con l'App ↔ "⚙️" permette di controllare lo storico (giorni ↔ ore) delle temperature.

## Programmatore settimanale (si attiva solo tramite l'App 📅)

E' possibile impostare programmi differenti di riscaldamento:

Impostare i giorni↔ore↔minuti (settaggi di 10minuti) di ogni giorno della settimana e della temperatura (0-30)°C (settaggi di 0,5°C).

Salvare per confermare la funzione.

Per disattivare la programmazione, spegnere il dispositivo tramite: arresto riscaldamento (🛑) e l'antigelo (❄️).

## Sulla schermata principale dell'App appare la temperatura ambiente.

In caso di assenza temporanea di connettività o di corrente da parte del Gateway il comando smart continuerà a funzionare rispettando le fasce orarie e le programmazioni impostate.

## Controllo vocale

Il dispositivo è compatibile con i controlli vocale di Amazon Alexa, Google Assistant. Aprire APP corrispondente/collegare la Skill (assicurarsi che l'account e password utilizzati corrispondano a quelli dell'applicazione "Bimar Live Smart" oppure "Smart Life") e seguire le impostazioni.

*Google Home*: alcuni comandi vocali base sono:

- "OK Google" o "Hey Google", accendi XX (nome del dispositivo)
- "OK Google" o "Hey Google", spegni XX (nome del dispositivo)
- "OK Google" o "Hey Google", XX (nome del dispositivo) imposta la temperatura YY°C



- ...ecc

**Amazon Alexa:** alcuni comandi vocali base sono:

- “Alexa”, accendi XX (nome del dispositivo)
- “Alexa”, spegni XX (nome del dispositivo)
- “Alexa”, XX (nome del dispositivo) imposta la temperatura YY°C
- ...ecc

Nota: il controllo vocale possiede funzioni definite, il nostro servizio clienti (assistenza.privati@bimar-spa.it) è sempre disponibile per inviare elenco aggiornato dei comandi supportati dai dispositivi.

**Con il sensore di porta e finestre Bimar type AP16** (seguire le indicazioni sul manuale di riferimento per l’abbinamento al Gateway) è possibile interrompere il riscaldamento quando l’APP rivela aperte finestre o porte (sensore non compreso nella dotazione del comando Smart valvola singola)



Premere “ Scenario ” in basso al centro per personalizzare APP dove è possibile visualizzare le scene. E’ possibile creare scene personali in base alle esigenze, per esempio quando lo stato del dispositivo cambia e viene rispettato (se accade ↔ allora esegui una determinata azione). Esempio:

⇒ Se il sensore di porta finestre è acceso (contatto chiuso) allora esegui: imposta la temperatura al massimo della valvola a 30°C.

⇒ Se il sensore di porta finestre è spento (contatto aperto) allora esegui: imposta la temperatura al minimo della valvola a 5°C.

In questa sezione è possibile modificare lo scenario, per esempio programmarlo per un determinato giorno oppure escluderlo, ecc.

## RESET

Nel caso le operazioni sopra descritte non procedano correttamente, necessità resettare il dispositivo, operando in questo modo: premere il tasto “Reset” sopra il display come immagine a lato per 5 secondi circa, appare la scritta “FAC”, rilasciare il tasto e ripetere nuovamente tutte le procedure d’installazione.



## SOLUZIONE DEI PROBLEMI

<i>Guasto</i>	<i>Possibile ragione</i>	<i>Soluzione</i>
Display:  App: simbolo della batteria	Le batterie sono quasi esaurite (circa 12%)	Sostituire le batterie.
F1	Azionamento della valvola lento	Verificare correttamente l’installazione sul radiatore
F2	La valvola termostatica non può essere chiusa completamente e continua a riscaldarsi.	Verificare correttamente l’installazione sul radiatore con il perno di prolunga.
F3	Regolazione Intervallo troppo piccolo	Ricontrollare se il perno della valvola è bloccato

## PULIZIA E MANUTENZIONE

- Per la pulizia del corpo utilizzare un panno morbido leggermente umido; non utilizzare pagliette metalliche o prodotti abrasivi.
- Non immergere l'apparecchio in acqua o in altro liquido, non lavarlo sotto il getto d'acqua o in lavastoviglie.

**BATTERIE** - Rimuovere le batterie dal dispositivo prima dello smaltimento. Non gettare le batterie nei rifiuti domestici. Lo smaltimento delle batterie deve avvenire negli appositi contenitori o negli specifici centri di raccolta. L'adeguata raccolta differenziata contribuisce ad evitare possibili effetti negativi sull'ambiente e sulla salute. Per rimuovere le batterie, seguire le indicazioni delle istruzioni d'uso.



## Avvertenze per il corretto smaltimento del prodotto ai sensi della Direttiva Europea direttiva 2011/65/UE.

Alla fine della sua vita utile il prodotto non deve essere smaltito insieme ai rifiuti urbani.

Può essere consegnato presso gli appositi centri di raccolta differenziata predisposti dalle amministrazioni comunali, oppure presso i rivenditori che forniscono questo servizio.

Per evitare possibili danni all'ambiente o alla salute umana dovuti allo smaltimento incontrollato dei rifiuti, riciclare l'apparecchio in modo responsabile per promuovere il riutilizzo sostenibile delle risorse materiali, dei refrigeranti e dei gas infiammabili di isolamento.

Smaltire separatamente un elettrodomestico consente di evitare possibili conseguenze negative per l'ambiente e per la salute derivanti da un suo smaltimento inadeguato e permette di recuperare i materiali di cui è composto al fine di ottenere un importante risparmio di energia e di risorse. Per rimarcare l'obbligo di smaltire separatamente gli elettrodomestici, sul prodotto è riportato il marchio del contenitore di spazzatura mobile barrato. Lo smaltimento abusivo del prodotto da parte dell'utente comporta l'applicazione delle sanzioni amministrative previste dalla normativa vigente.





Please read these instructions carefully before using the appliance, and instruct other persons using it, too, if necessary. Keep the manual handy for future use. If when reading these instructions manual certain parts should be difficult to understand, or if there is any confusion, contact the company indicated on the last page before using the product



This symbol highlights instructions and precautions for safe use. Warnings and appliance installation, use, cleaning and maintenance procedures may be updated slightly from those described in this manual; for further details, please consult the updated on-line manual at [www.bimaritaly.it](http://www.bimaritaly.it).

## WARNINGS

- This is a Smart thermostatic valve control that instantly manages the room temperature remotely (via the Bimar Live Smart APP). With the knob you can select: Auto / Manual function, adjust the temperature and activate the Holiday function. The Smart thermostatic valve control is installed on a single radiator with water system, in domestic and similar indoor (-10/+40)°C environments (autonomous and centralized heating systems), according to the methods indicated in these instructions.
- This device intentionally emits and/or receives radio waves for radiocommunication and/or radiodetermination purposes.
- Any other use constitutes misuse and is hazardous. The manufacturer cannot be held liable for any damage arising from misuse or incorrect or irresponsible use, and/or from repairs carried out by unqualified persons.
- The Smart thermostatic valve control is installed on a single radiator with water system, in domestic and similar indoor environments (autonomous and centralized heating systems), according to the methods indicated in these instructions.
- Refer to the manual of the model AG12 to associate the Gateway on the APP.
- The Smart control is for M30x1.5 connection + set of fittings for the most commonly installed thermostatic valves (list below).
- The device is not a toy. The device must be kept out of reach of children and people with impaired physical, sensory or mental capabilities and pets. Children must be supervised to ensure that they do not play with the device. Cleaning and maintenance intended to be carried out by the user should not be done by children unless they are supervised.
- **KEEP BATTERIES OUT OF THE REACH OF CHILDREN.** Swallowing can lead to chemical burns, perforation of soft tissue, and death. Seek medical attention immediately.
- Do not allow children to replace batteries.
- Always insert batteries correctly with regard to polarity (+ and -) marked on the battery and the equipment.
- Do not short-circuit batteries. Do not charge batteries. Do not force discharge batteries.
- Do not mix new and used batteries or batteries of different types or brands.
- Do not heat batteries. Do not weld or solder directly to batteries. Do not dismantle batteries. Do not deform batteries. Do not dispose of batteries in fire.
- In case of leak from batteries, avoid any contact with it; in case of contact, wash the affected part with water and seek medical attention.

**There are two types of valves: thermostatic and manual** (use the figures for reference)

### Thermostatic valve

The Bimar smart control is compatible with most thermostatic valves (Caleffi-Giacomini-Danfoss:RAVL,RA,RAV-RMB, ecc), and ring nut connection (M28x1.5).

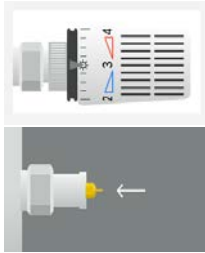

### Manual valve

The Bimar smart command is not compatible. A non-thermostatic, or manual, valve is a simple open/closed (on/off) valve that works like a tap.

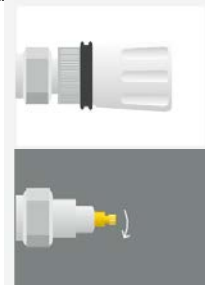

## INSTALLATION

- After removing the packaging, check that the appliance is intact; if in doubt, do not use it and call in qualified staff. Packaging components (plastic bags, nails, etc.) must not be left within reach of children since they are potentially hazardous; dispose of them in accordance with the current law.
- All packaging elements must be disposed of according to their raw material (see the symbol stamped on each one) and according to the provisions of their municipality. The bag which is unmarked due to its small size, therefore you have to follow the procedures for the disposal of their municipality
- Before each use, check that the appliance is in good condition: if in doubt, call in qualified staff.
- During the installation, commissioning and maintenance of the device, take the necessary precautions so that these temperatures do not cause danger to people and animals.
- The Smart thermostatic valve control is sensitive to the temperature in the point where it's installed such as: heat sources, direct sunlight or cold drafts, curtains, furniture, radiator covers, shelves and everything that prevents the normal circulation of the air near the radiator. This could jeopardize its correct functioning.
- The device should only be used in a dry, dust-free location.

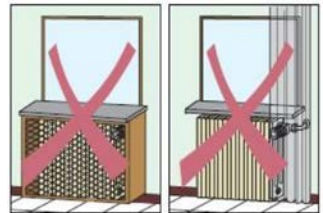



- Adjust the thermostatic head to the minimum position (5°C) when you decide to change the air in the rooms.
- Avoid leaving the thermostatic head in the same position for a long time (for example in the summer period): it's sufficient to turn the device's knob every now and then (about once a month) to the right and then to the left to avoid encrustations and subsequent blockages.
- This is applied to common thermostatic valves easily, without draining the water or intervening on the heating system. No special tools are needed.

## DESCRIPTION

Proceed as described and use the figures for reference.

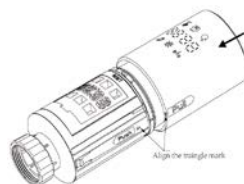
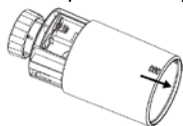
1. Remove the cover towards the outside (opposite side of the ring nut) in the direction: .
2. Correctly insert 2 batteries (type AA/LR6, 1.5Vx2) paying attention to the polarities (+ and -) marked on the batteries and on the device, also for subsequent replacements.
3. Place the cover on the body so that the words (PUSH↔ PULL) coincide and insert the cover on the body all the way in.



4. After inserting the batteries, the "InS " symbol will appear on the display, indicating that the motor rod will move inside to the installation position (you will hear a slight buzz during this movement).
5. At the end of this adaptation (no buzz), the message "AdA" will appear on the display.

### Installation of the Smart thermostatic valve control on the radiator

**A. Connection: M30x1.5:** no adapter is required for the installation of the following thermostatic valves: Danfoss-Heimeier-MNG-Junkers-Landis & Gyr (DJoclyr) Honeywell-Braukmann-CXentiop-Schl sser-Cornap-Valf Sanayii-Merak Maxiaol-Watt -Winqenroth (Wirofex) -FLB.M-Aemme -Jaga-Siemens-Idmar54, etc.

Turn the knob of the radiator's thermostatic valve to the maximum position, remove the knob and possibly the seat/adaptor on the radiator and then press the stem (C) inwards for a few times (2 or 3), to check the functioning.

Notes: each set has the corresponding abbreviation printed on it, for example: GIA = Giacomini, CAL = Caleffi, etc ...

Make sure that the radiator valve is at maximum position 6 or 8.

Screw the Smart control ring nut directly onto the radiator valve with your hands, so that the display is facing upwards and tighten properly with your hands.

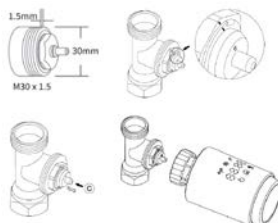

### B. RAVL Danfoss valve

Insert the RAVL adapter on the radiator valve so that the pins (B) of the adapter match the grooves (A) on the threaded part of the thermostatic valve as far as it will go. Place the adapter plastic ring.

Screw the ring nut as previously described.

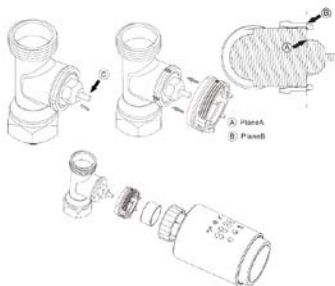

### C. RAV Danfoss valve

Place the pin on the stem.

Insert the RAV adapter on the radiator valve so that the pins (B) of the adapter match the grooves (A) on the threaded part of the thermostatic valve as far as it will go.

Secure the adapter with the supplied screw and nut.

Screw the ring nut as previously described.

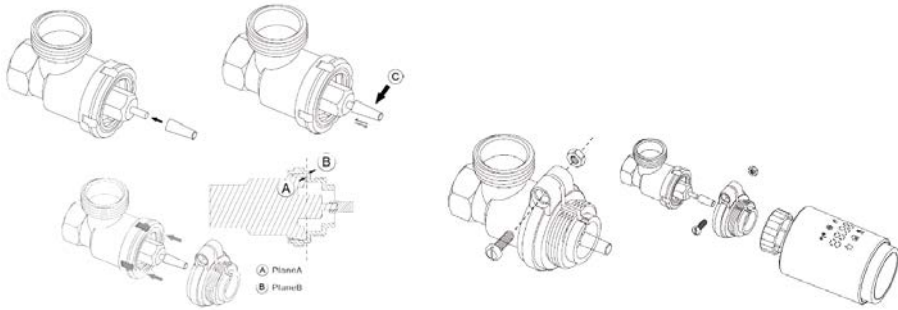

#### D. RA Danfoss Valve

Make sure letters “I” and “N” are aligned on the radiator valve.

Insert the RAV adapter on the radiator valve so that the pins (B) of the adapter match the grooves (A) on the threaded part of the thermostatic valve as far as it will go.

Secure the adapter with the supplied screw and nut.

Place the adapter plastic ring.

Screw the ring nut as previously described.

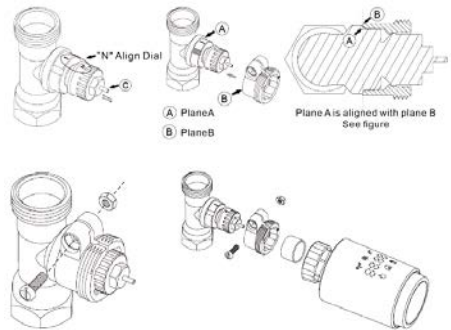

#### E. M28x 1.5 mm

Use the length of the pin according to the brand, as shown in the figure (15/17/19/24)mm.

Insert the adapter M28x 1.5 onto the radiator valve.

Secure the adapter with the two screws and place the pin on the stem.

Screw the ring nut as previously described.

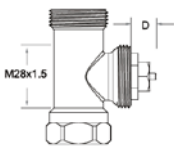

Brand	Pin details
Herz, MMA, Remag	17mm
TA, Comap, Markaryds	19mm
SAM, Slovarm	24mm



D	Asta
11.5-13mm	15mm
9.0-11.5mm	17mm
7.0-9.0mm	19mm
1.0-3.5mm	24mm

#### F. Giacomini valve

Correctly insert the adapter onto the valve.

Correctly place GIA pin on the stem.

Screw the ring nut as previously described.

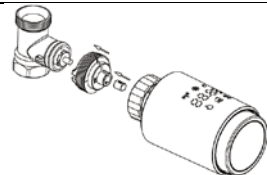

### G. Caleffi valve

Be sure to turn the thermostatic valve to the maximum position.

Correctly insert the adapter onto the valve.  
Screw the ring nut as previously described.

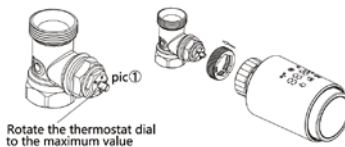

### Using the extension pin

Due to the dimensional and mounting tolerance of the metal valve, the following situations may occur:

1. When the device is faulty, the following appears on the display: F2.

2. The thermostatic valve cannot be closed completely and continues to heat up.

Handling method: first use 1.6mm extension pin (1); if code F2 still appears, use 2.6mm extension pin (2).



Once the assembly on the radiator valve has been completed, press the button (A) of the knob.

When the main screen appears on the display, for example sun and house icons and the room temperature (as image on the side) the device has been adapted and is ready to be configured. If the above indications (or other symbols) do not appear, remove the Smart control from the heater, remove the batteries and repeat the procedure from the beginning.

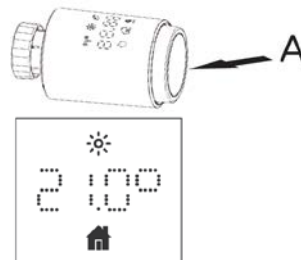

**Pair the Smart Control to the "Gateway" control unit, type AG12: previously installed on the Bimar Live Smart APP (follow the instructions in the reference manual if it has not been installed).**

- Make sure that the Gateway has been correctly configured to the Bimar Live Smart APP.
  - Also activate the Bluetooth connection on the phone.
  - The maximum distance between the Gateway and the device is about 60 meters in the same room and on the same floor, while with the presence of barriers it is about 10-18 meters.
  - Press the button (A) in the centre for about 5 seconds, until the "Wifi" light (  ) flashes and release the button. In the event that the operation described above does not proceed correctly (the "Wifi" symbol does not flash), release the button and then press again for about 5 seconds until the light flashes.
- Open APP on the smartphone: open the previously paired Gateway.

- On the main screen, at the bottom click on "+ Add device".
- If "Set the Wi-Fi" is requested, enter: **NAME** and **PASSWORD** of your Wi-Fi network, and click on the "Next" symbol to activate the connection.
- In the next screen: click the "Confirm" writing to activate, the LED will flash quickly and then select the "Next" symbol.

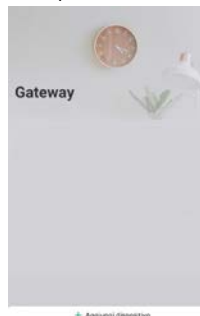

+ Aggiungi (dispositivo)

- The countdown starts: Scanning devices ⇒ register the device on the Cloud ⇒ Start the device, which stops when the connection between the device and smartphone is made: Successfully added ⇒ **End**.

## Use

Using the knob, you can select the Auto/Manual function, adjust the temperature and activate the Holiday function.

The APP programs the temperature in the time slots of the day and week and activates all the functions.

### Auto Mode (🏠)

The function is operated and adjusted using the knob and the application.

Press the button on the knob and "⚙️" on the App to select Auto mode, the corresponding symbol "🏠" will light up on the valve and on the application screen.

Adjust the temperature (5-30) ° C, at each adjustment (settings of 0.5 ° C) the selected temperature is shown on the display and on the App screen.

In Auto mode, two temperatures can be managed through the valve:

#### Comfort (☀️) ↔ 21°C

It is activated only through the App "⚙️".

Adjust the temperature (5-30) ° C, at each adjustment (settings of 0.5 ° C) the selected temperature is shown on the display and on the App screen.

#### Eco (🍃) ↔ 18°C

It is activated only through the App "⚙️".

Adjust the temperature (5-30) ° C, at each adjustment (settings of 0.5 ° C) the selected temperature is shown on the display and on the App screen.

### Manual Mode (👉)

The function is operated and adjusted using the knob and the application.

Press the button on the knob and on the App "⚙️" to select the manual mode, the corresponding symbol "👉" will light up on the valve and on the application screen.

Adjust the temperature (5-30) ° C, each time you press the display (settings of 0.5 ° C); the selected temperature is shown on the display and on the App screen.

### Holiday mode (🌳)

The function is operated using the knob, with the APP it's also possible to set: year, ↔month↔, day↔, time and temperature.

During a period of absence, a customized temperature can be programmed. At the end of this programming the original settings become active again.

### Open window detection mode (🚪 OPEN)

It is activated only through the App "⚙️".

This function is active only in the modes: Auto and Manual, when it is active the symbol lights up (🚪 OPEN).

When a window or door is opened to the outside and consequently the temperature drops quickly (5 ° C in 5 minutes), the valve control stops the heating.

### Offset (⊕)

It is activated only through the App "⚙️".

If the temperature that appears on the thermostatic valve differs significantly from the room temperature, it's necessary to set the temperature.



Range (+ 5 / -5) ° C, at each pressure (settings of 0.5 ° C).

### Child Lock / Child Safety Function (🔒)

It is activated only through the App "⚙️".

To lock the valve manually, activate the function and the "🔒" symbol and "LOC" on the display will light up; to unlock the function repeat the operation in reverse.

### Antifreeze (\*❄️)

It is activated only through the App "⚙️".

Use this function in winter when the heating is not used and you are away from home to maintain a constant temperature of 8 ° C (to avoid ice). Activate the function and the "\*❄️" symbol and "AF" display will light up; to unlock the function repeat the operation in reverse.

### Heating shutdown (energy saving), (🛑)

It is activated only through the App "⚙️".

To completely deactivate the valve and save battery use this function. Activate the function and the "🛑" symbol and "HF" will light up on the display; to unlock the function repeat the operation in reverse.

### Limestone protection

To protect the valves from limescale the valve will run automatically for a short period of time each week.

### Boost (⬆️)

It is activated only through the App via the "Boost" icon.

It's a function to activate the heating quickly for a certain period (300 seconds, max), press the "⬆️" icon and the countdown will start. Once the time is over, the valve will operate at the previously set selections. To end the function in advance press the corresponding icon "⬆️".

**Statistics** "📊": with the App ↔️ "⚙️" allows you to check the history (days ↔️ hours) of temperatures.

### Weekly programmer (it is activated only through the App (📅))

Up to different heating programs can be set.

To disable the weekly programmer, turn off the device using: stop heating (🛑) and antifreeze (\*❄️).

Set the days ↔️ hours ↔️ minutes (10 minutes settings) of each day of the week and temperature (0-30) C (settings of 0.5 C).

Save to confirm the function.

### The ambient temperature appears on the main screen of the App.

In the event of a temporary lack of connectivity or power from the Gateway, the smart control will continue to function in compliance with the time bands and schedules set.

### Voice control

The device is compatible with the voice controls of Amazon Alexa, Google Assistant. Open the corresponding APP / connect the skill (make sure that the account and password used match those of the "Bimar Live Smart" or "Smart Life" application) and follow the settings.

*Google Home:* some basic voice commands are:

- "OK Google" or "Hey Google", turn on XX (device name)
- "OK Google" or "Hey Google Google", turn off XX (device name)
- "OK Google" or "Hey Google", (device name) set the temperature YY °C
- ... etc

*Amazon Alexa:* some basic voice commands are:

- "Alexa", turn on XX (device name)
- "Alexa", turn off XX (device name)

- "Alexa", XX (device name) set the YY°C temperature
- ... etc

Note: the voice control has defined functions, our customer service (assistenza.privati@bimar-spa.it) is always available to send an updated list of commands supported by the devices.

**With the Bimar type AP16 door and window sensor** (follow the instructions in the reference manual for coupling with the Gateway) it's possible to stop the heating when the APP detects open windows or doors (sensor not included in the scope of supply of the single valve Smart control)



Press " Scenario " at the bottom centre to customize the APP where you can view the scenes. It's possible to create personal scenes according to your needs, for example when the status of the device changes and is respected (if this happens ↔ then perform a certain action). Example:

⇒ If the window door sensor is on (contact closed) run: set the maximum temperature of the valve to 30° C.

⇒ If the window door sensor is off (contact open) then run: set the minimum temperature of the valve to 5° C.

In this section it's possible to modify the scenario, for example to program it for a specific day or to exclude it, etc.

## RESET

If the operations described above do not proceed correctly, it's necessary to reset the device, operating as follows: press the "Reset" button above the display as shown in the side image for about 5 seconds, the word "FAC" will appear, then release the button and repeat all the installation procedures again.



## TROUBLESHOOTING

<i><b>Fault</b></i>	<i><b>Possible reason</b></i>	<i><b>Solution</b></i>
Display:  App: <i>battery symbol</i>	The batteries are almost exhausted (about 12%)	<i>Replace the batteries.</i>
F1	Slow valve activation	Check the installation on the radiator correctly
F2	The thermostatic valve cannot be closed completely and continues to heat up.	Check the installation on the radiator correctly with the extension pin.
F3	Adjustment Interval too small	Double check if the valve pin is locked

## CLEANING AND MAINTENANCE

- Clean the body of the device with a soft, damp cloth: do not use metal scouring pads or abrasive products.
- Do not immerse the appliance in water or any other liquid and do not wash it under running water or in a dishwasher.

**BATTERIES** - Remove the batteries from the remote control before its disposal. Do not dispose the batteries with domestic waste. The batteries must be disposed of in the appropriate containers or in the specific collecting centre. Suitable segregated collection helps prevent damage to the environment and to human health. To remove batteries, refer to Instructions for use.



**Information for correct disposal of the product under the European Directive 2011/65/EU.**

At the end of its lifetime, the product must not be disposed of with ordinary urban waste. It can be consigned to the special waste recycling centres provided by local government, or by the retailers who provide this service.

Proper disposal of a household appliance prevents possible detrimental effects on the environment or health arising from its incorrect disposal and allows the recovery of its constituent materials, generating major savings of energy and resources. The product bears the crossed-out symbol of a wheeled rubbish bin to indicate that it must be disposed of separately. Illegal dumping of the product by the user will be subject to prosecution under the relevant law.



# LIBRETTO ISTRUZIONI INSTRUCTION BOOK

**SENSORE DI PORTA E FINESTRA  
DOOR/WINDOWS SENSOR ZIGBEE FOR TRV&Alarm**  
type AP16 (mod. DS02-ZG)





Questo simbolo vi invita a leggere attentamente queste istruzioni prima dell'uso dell'apparecchio, ed eventualmente informare terzi, se necessario. Conservare il libretto per ulteriori consultazioni e per l'intera durata di vita dell'apparecchio. Se nella lettura di queste istruzioni d'uso alcune parti risultassero difficili nella comprensione o se sorgessero dubbi, prima di utilizzare il prodotto contattare l'azienda all'indirizzo scritto in ultima pagina.



#### ATTENZIONE!

Avvertenze, installazione, uso, pulizia e manutenzione potrebbero subire lievi variazioni rispetto al presente manuale; per maggiori dettagli si consiglia di collegarsi al sito [www.bimaritaly.it](http://www.bimaritaly.it).

### AVVERTENZE

- Questo è un sensore che rileva l'apertura e la chiusura di porte e finestre. Con l'apertura del contatto, l'App Bimar Live Smart invia una notifica sul cellulare.
- Compatibile con tutte le porte e finestre.
- Connessione tramite Gateway Zigbee (Bimar type AG12).
- Ogni altro uso è da considerarsi improprio e pericoloso. Il costruttore non potrà essere ritenuto responsabile di eventuali danni derivanti da uso improprio, erraneo e irresponsabile e/o da riparazioni effettuate da personale non qualificato.
- Questo dispositivo è un apparecchio radio che emette e/o riceve intenzionalmente onde radio a fini di radiocomunicazione e/o radiodeterminazione.
- Il sensore funziona solo quando è abbinato al Gateway/unità di controllo (modello AG12).
- Il dispositivo non è un giocattolo. L'apparecchio deve essere mantenuto fuori dalla portata di bambini, persone con ridotte capacità fisiche, sensoriali o mentali e animali. I bambini devono essere sorvegliati per sincerarsi che non giochino con l'apparecchio. La pulizia e la manutenzione destinata ad essere effettuata dall'utilizzatore non deve essere effettuata da bambini senza sorveglianza.
- Tenere la batteria fuori dalla portata dei bambini.
- Se si intende non utilizzare il dispositivo per un periodo di tempo prolungato, rimuovere la batteria.

### INSTALLAZIONE

- Dopo aver tolto l'imballaggio, assicurarsi dell'integrità del dispositivo; in caso di dubbio non utilizzarlo e rivolgersi a personale professionalmente qualificato. Gli elementi di imballaggio (sacchetti in plastica, ecc.) non devono essere lasciati alla portata di mano di bambini in quanto potenziali fonti di pericolo; smaltirli secondo le norme vigenti. Tutti gli elementi dell'imballaggio vanno smaltiti in base alla propria materia prima (vedi il simbolo impresso su ciascuno) e in base alle disposizioni del proprio Comune. Il sacchetto oppure altre parti che per le misure ridotte sono prive di marcatura, per il suo smaltimento seguire le disposizioni del proprio Comune.
- Prima di ogni utilizzo verificare che il dispositivo sia in buono stato: in caso di dubbio rivolgersi a personale professionalmente qualificato.

## DESCRIZIONE

Per inserire e sostituire la batteria "type CR2032", togliere il coperchio posteriore dell'unità principale tramite la scanalatura (C).

Inserire la batteria facendo attenzione alle polarità (+ e -) marcate sulle batteria e sul porta-batteria, anche per le successive sostituzioni.

Richiudere correttamente il coperchio.

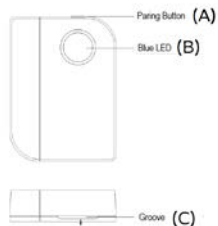

## Abbinare il sensore al Gateway (type AG12): precedentemente installato sull'APP Bimar Live Smart (seguire le indicazioni sul manuale di riferimento se non è stato installato).

- Assicurarsi che il Gateway sia stato configurato correttamente all'APP Bimar Live Smart.
- Attivare anche la connessione Bluetooth sul telefono.
- La distanza massima tra il Gateway ed il sensore è di circa 30 metri nella stessa stanza e sullo stesso piano, mentre con la presenza di barriere è di circa 10-18 metri.
- La distanza massima tra il sensore e il comando Smart valvola termostatica (type AP15) è di circa 30 metri nella stessa stanza e sullo stesso piano, mentre con la presenza di barriere è di circa 10-18 metri.
- Premere per circa 5 secondi il tasto (A), fino che la spia di colore blu (B) lampeggia e rilasciare il tasto. Nel caso che l'operazione sopra descritta non proceda correttamente (non lampeggia la spia), rilasciare il tasto e poi premere nuovamente per altri 5 secondi circa fino a che la spia lampeggia.
- Aprire APP sullo smartphone: aprire il Gateway precedentemente abbinato.

- Nella schermata principale, in basso cliccare su "+ Aggiungi dispositivo".
- Se richiesto: "Impostare il Wi-Fi", inserire: **NOME** e la **PASSWORD** della vostra rete Wi-Fi, e cliccare sul simbolo "Avanti" per attivare la connessione.
- Nella schermata successiva: cliccare per attivare sulla scritta: Confermare che il LED lampeggia velocemente e poi sul simbolo "Avanti".

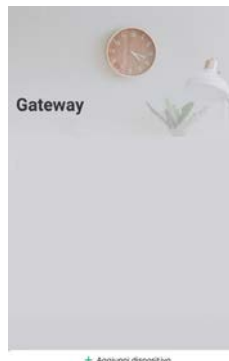

- Inizia il conteggio alla rovescia: Dispositivi di scansione ⇒ registrare il dispositivo su Cloud ⇒ Avviare il dispositivo, che si interrompe quando è avvenuta la connessione tra dispositivo e smartphone: Aggiunto con successo ⇒ **Fine**.

## USO

Il sensore rileva l'apertura e la chiusura di porte e finestre. Con l'apertura del contatto, l'App Bimar Live Smart invia una notifica sul cellulare.

Il sensore può essere anche collegato al comando Smart valvola termostatica (Bimar AP15) tramite



l'App Bimar Live Smart nella sezione "Scenario".

**Con il comando Smart valvola termostatica (Bimar type AP15)** (seguire le indicazioni sul manuale di riferimento per l'abbinamento al Gateway) è possibile interrompere il riscaldamento quando l'APP rivela aperte finestre o porte (il comando Smart valvola non è compreso nella dotazione del sensore)



Premere “ Scenario ” in basso al centro per personalizzare APP dove è possibile visualizzare le scene. E' possibile creare scene personali in base alle esigenze, per esempio quando lo stato del dispositivo cambia e viene rispettato (se accade ↔ allora esegui una determinata azione). Esempio:

⇒ Se il sensore di porta finestre è acceso (contatto chiuso) allora esegui: imposta la temperatura al massimo della valvola a 30°C.

⇒ Se il sensore di porta finestre è spento (contatto aperto) allora esegui: imposta la temperatura al minimo della valvola a 5°C.

In questa sezione è possibile modificare lo scenario, per esempio programmarlo per un determinato giorno oppure escluderlo, ecc.

## PULIZIA E MANUTENZIONE

- Per la pulizia del corpo utilizzare un panno morbido leggermente umido; non utilizzare pagliette metalliche o prodotti abrasivi.
- Non immergere l'apparecchio in acqua o in altro liquido, non lavarlo sotto il getto d'acqua o in lavastoviglie.

**BATTERIA** - Rimuovere la batteria dal dispositivo prima dello smaltimento. Non gettare la batteria nei rifiuti domestici. Lo smaltimento della batteria deve avvenire negli appositi contenitori o negli specifici centri di raccolta. L'adeguata raccolta differenziata contribuisce ad evitare possibili effetti negativi sull'ambiente e sulla salute. Per rimuovere la batteria, seguire le indicazioni delle istruzioni d'uso.



## Avvertenze per il corretto smaltimento del prodotto ai sensi della Direttiva Europea direttiva 2011/65/UE.

Alla fine della sua vita utile il prodotto non deve essere smaltito insieme ai rifiuti urbani.

Può essere consegnato presso gli appositi centri di raccolta differenziata predisposti dalle amministrazioni comunali, oppure presso i rivenditori che forniscono questo servizio.

Per evitare possibili danni all'ambiente o alla salute umana dovuti allo smaltimento incontrollato dei rifiuti, riciclare l'apparecchio in modo responsabile per promuovere il riutilizzo sostenibile delle risorse materiali, dei refrigeranti e dei gas infiammabili di isolamento.

Smaltire separatamente un elettrodomestico consente di evitare possibili conseguenze negative per l'ambiente e per la salute derivanti da un suo smaltimento inadeguato e permette di recuperare i materiali di cui è composto al fine di ottenere un importante risparmio di energia e di risorse. Per rimarcare l'obbligo di smaltire separatamente gli elettrodomestici, sul prodotto è riportato il marchio del contenitore di spazzatura mobile barrato. Lo smaltimento abusivo del prodotto da parte dell'utente comporta l'applicazione delle sanzioni amministrative previste dalla normativa vigente.





Please read these instructions carefully before using the appliance, and instruct other persons using it, too, if necessary. Keep the manual handy for future use. If when reading these instructions manual certain parts should be difficult to understand, or if there is any confusion, contact the company indicated on the last page before using the product



This symbol highlights instructions and precautions for safe use. Warnings and appliance installation, use, cleaning and maintenance procedures may be updated slightly from those described in this manual; for further details, please consult the updated on-line manual at [www.bimaritaly.it](http://www.bimaritaly.it).

## WARNINGS

- This is a sensor that detects the opening and closing of doors and windows. By opening the contact, the Bimar Live Smart App sends a notification to the mobile phone.
- All door and windows.
- Connect with Gateway Zigbee (Bimar type AG12)
- This device intentionally emits and/or receives radio waves for radiocommunication and/or radiodetermination purposes.
- Any other use constitutes misuse and is hazardous. The manufacturer cannot be held liable for any damage arising from misuse or incorrect or irresponsible use, and/or from repairs carried out by unqualified persons.
- The sensor work only when is associate at the Gateway on the APP (model AG12).
- The device is not a toy. The device must be kept out of reach of children and people with impaired physical, sensory or mental capabilities and pets. Children must be supervised to ensure that they do not play with the device. Cleaning and maintenance intended to be carried out by the user should not be done by children unless they are supervised.
- Keep the battery out of the reach of children.
- Do not allow children to replace battery.

## INSTALLATION

- After removing the packaging, check that the device is intact; if in doubt, do not use it and call in qualified staff. Packaging components (plastic bags, nails, etc.) must not be left within reach of children since they are potentially hazardous; dispose of them in accordance with the current law. All packaging elements must be disposed of according to their raw material (see the symbol stamped on each one) and according to the provisions of their municipality. The bag containing which is unmarked due to its small size, therefore you have to follow the procedures for the disposal of their municipality
- Before each use, check that the appliance is in good condition: if in doubt, call in qualified staff.

## DESCRIPTION

To insert and replace the "type CR2032" battery, remove the rear cover of the main unit through the groove (C).

Insert the battery paying attention to the polarities (+ and -) marked on the battery and on the battery holder, also for subsequent replacements.

Close the lid correctly.

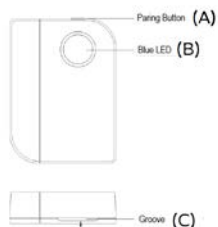

**Pair the sensor with the Gateway (type AG12): previously installed on the Bimar Live Smart APP (follow the instructions in the reference manual if it has not been installed).**

- Make sure that the Gateway has been correctly configured to the Bimar Live Smart APP.
- Also activate the Bluetooth connection on the phone.
- The maximum distance between the Gateway and the device is about 30 meters in the same room and on the same floor, while with the presence of barriers it is about 10-18 meters.



- The maximum distance between the Control Smart Valve (type AP15) and the device is about 30 meters in the same room and on the same floor, while with the presence of barriers it is about 10-18 meters.
- Press button (A) for about 5 seconds, until the blue light (B) flashes and release the button. In the event that the operation described above does not proceed correctly (the light does not flash), release the button and then press again for about another 5 seconds until the light flashes.
- Open APP on the smartphone: open the previously paired Gateway.

- On the main screen, at the bottom click on "+ Add device".
- If "Set the Wi-Fi" is requested, enter: **NAME** and **PASSWORD** of your Wi-Fi network, and click on the "Next" symbol to activate the connection.
- In the next screen: click the "Confirm" writing to activate, the LED will flash quickly and then select the "Next" symbol.

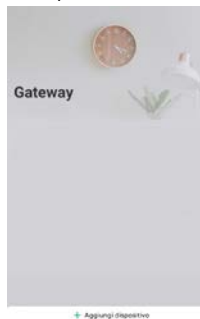

- The countdown starts: Scanning devices ⇒ register the device on the Cloud ⇒ Start the device, which stops when the connection between the device and smartphone is made: Successfully added ⇒ **End**.

- This is a sensor that detects the opening and closing of doors and windows. By opening the contact, the Bimar Live Smart App sends a notification to the mobile phone.

**With the Bimar type AP15 Control Smart valve** (follow the instructions in the reference manual for coupling with the Gateway) it's possible to stop the heating when the APP detects open windows or doors (control Smart valve not included in the scope of supply of the single valve Smart control)



Press " Scenario " at the bottom centre to customize the APP where you can view the scenes. It's possible to create personal scenes according to your needs, for example when the status of the device changes and is respected (if this happens ↔ then perform a certain action). Example:

⇒ If the window door sensor is on (contact closed) run: set the maximum temperature of the valve to 30° C.

⇒ If the window door sensor is off (contact open) then run: set the minimum temperature of the valve to 5° C.

In this section it's possible to modify the scenario, for example to program it for a specific day or to exclude it, etc.

## CLEANING AND MAINTENANCE

- Clean the body of the device with a soft, damp cloth: do not use metal scouring pads or abrasive products.
- Do not immerse the appliance in water or any other liquid and do not wash it under running water or in a dishwasher.

**BATTERY** - Remove the battery from the remote control before its disposal. Do not dispose the battery with domestic waste. The battery must be disposed of in the appropriate containers or in the specific collecting centre. Suitable segregated collection helps prevent damage to the environment and to human health. To remove battery, refer to Instructions for use.



### **Information for correct disposal of the product under the European Directive 2011/65/EU.**

At the end of its lifetime, the product must not be disposed of with ordinary urban waste. It can be consigned to the special waste recycling centres provided by local government, or by the retailers who provide this service.

Proper disposal of a household appliance prevents possible detrimental effects on the environment or health arising from its incorrect disposal and allows the recovery of its constituent materials, generating major savings of energy and resources. The product bears the crossed-out symbol of a wheeled rubbish bin to indicate that it must be disposed of separately. Illegal dumping of the product by the user will be subject to prosecution under the relevant law.



# LIBRETTO ISTRUZIONI INSTRUCTION BOOK

## GATEWAY ZIGBEE WIRELESS type AG12(mod. GT01-ZG)





Questo simbolo vi invita a leggere attentamente queste istruzioni prima dell'uso dell'apparecchio, ed eventualmente informare terzi, se necessario. Conservare il libretto per ulteriori consultazioni e per l'intera durata di vita dell'apparecchio. Se nella lettura di queste istruzioni d'uso alcune parti risultassero difficili nella comprensione o se sorgessero dubbi, prima di utilizzare il prodotto contattare l'azienda all'indirizzo scritto in ultima pagina.



#### ATTENZIONE!

Avvertenze, installazione, uso, pulizia e manutenzione potrebbero subire lievi variazioni rispetto al presente manuale; per maggiori dettagli si consiglia di collegarsi al sito [www.bimaritaly.it](http://www.bimaritaly.it).

#### AVVERTENZE

- Il Gateway è un unità di controllo di rete che collega il comando Smart valvola termostatica e il sensore di porta e finestra BIMAR tramite connessione Zigbee; il Gateway si connette al router domestico con Wi-Fi (2.4)GHz; tramite l'APP Bimar Live Smart si comanda da remoto.
- Ogni altro uso è da considerarsi improprio e pericoloso. Il costruttore non potrà essere ritenuto responsabile di eventuali danni derivanti da uso improprio, erroneo e irresponsabile e/o da riparazioni effettuate da personale non qualificato.
- Questo dispositivo è un apparecchio radio che emette e/o riceve intenzionalmente onde radio a fini di radiocomunicazione e/o radiodeterminazione.
- Il dispositivo non è un giocattolo. L'apparecchio deve essere mantenuto fuori dalla portata di bambini, persone con ridotte capacità fisiche, sensoriali o mentali e animali. I bambini devono essere sorvegliati per sincerarsi che non giochino con l'apparecchio. La pulizia e la manutenzione destinata ad essere effettuata dall'utilizzatore non deve essere effettuata da bambini senza sorveglianza.
- Controllate che il dispositivo non venga in contatto con l'acqua o altri liquidi. Nel caso dovesse inavvertitamente bagnarsi o immergersi in un liquido, per prima cosa spegnere l'interruttore del quadro elettrico, e solo dopo togliere l'alimentazione del dispositivo. Asciugarlo con cura sia spina che la presa di corrente e solo dopo riattivare la corrente alla presa. Re-inserire la spina nella presa di corrente, e poi utilizzare l'apparecchio. In caso di dubbio, rivolgersi a personale professionalmente qualificato.
- Se il cavo di alimentazione è danneggiato, esso deve essere sostituito dal costruttore o dal suo servizio assistenza tecnica o comunque da una persona con qualifica simile, in modo da prevenire ogni rischio.
- Al fine di evitare ogni rischio di scossa elettrica, non immergere mai il dispositivo, il cordone elettrico nell'acqua od in nessun altro liquido.
- Non toccare l'apparecchio con mani o piedi bagnati.
- Non lasciare l'apparecchio esposto agli agenti atmosferici (sole, pioggia, ecc.).
- Non tirare il cavo di alimentazione o l'apparecchio stesso per disinserire la spina dalla presa di corrente.

#### INSTALLAZIONE

- Dopo aver tolto l'imballaggio, assicurarsi dell'integrità dell'apparecchio; in caso di dubbio non utilizzarlo e rivolgersi a personale professionalmente qualificato. Gli elementi di imballaggio (sacchetti in plastica, ecc.) non devono essere lasciati alla portata di mano di bambini in quanto potenziali fonti di pericolo; smaltirli secondo le norme vigenti.  
Tutti gli elementi dell'imballaggio vanno smaltiti in base alla propria materia prima (vedi il simbolo impresso su ciascuno) e in base alle disposizioni del proprio Comune. Il sacchetto oppure altre parti che per le misure ridotte sono prive di marcatura, per il suo smaltimento seguire le disposizioni del proprio Comune.
- Prima di ogni utilizzo verificare che l'apparecchio sia in buono stato, che il cordone elettrico non sia danneggiato: in caso di dubbio rivolgersi a personale professionalmente qualificato.
- Assicurarsi che l'apparecchio funzioni correttamente: nel caso contrario spegnere l'apparecchio e farlo controllare da personale professionalmente qualificato.

- Posizionare il dispositivo su piano di appoggio orizzontale, stabile, privo di asperità, anti-scivolo, sufficientemente spazioso per evitare cadute, e lontano da altre fonti di calore (stufe, termoventilatori) lontano da materiali infiammabili (tende, liquidi, bombolette gas, ecc.), lontano da vasche con liquidi.
- In caso di caduta o guasto o cattivo funzionamento spegnere l'apparecchio e farlo controllare da personale professionalmente qualificato; le riparazioni effettuate da personale non qualificato possono essere pericolose e fanno decadere la garanzia.

## DESCRIZIONE

Dispositivo Smart con Modulo Wifi integrato, utilizzabile via Smartphone tramite applicazione con sistema operativi **Android** o **iOS**.

- Verificare che il router sia ad uso domestico, la rete WiFi deve essere impostata solo alla frequenza di 2,4GHz (la frequenza 5GHz non è supportata).  
In genere i router hanno impostato le doppia banda: (2,4 e 5)GHz; la maggior parte dei router dual-band trasmette automaticamente su entrambe le bande, per l'attivazione e la configurazione (della frequenza fissa a 2,4GHz) è quella di accedere all'indirizzo IP del router e cercare la sezione delle impostazioni della rete.
- La rete non deve avere restrizioni di accesso diverse dalla password, la presenza di segnale WiFi forte e uniforme nell'ambiente dove installare e utilizzare l'apparecchio.
- Assicurarsi che lo smartphone sia connesso alla stessa rete WiFi alla quale successivamente il dispositivo sarà associato.
- Zigbee 3.0.
- Attivare anche la connessione Bluetooth sul telefono.
- La distanza massima tra il Gateway ed i dispositivi (valvole, sensore di porta e finestra, ecc..) è di circa 60 metri nella stessa stanza e sullo stesso piano, mentre con la presenza di barriere è di circa 10-18 metri.
- La distanza massima tra il Gateway ed il router è di circa 30 metri nella stessa stanza e sullo stesso piano, mentre con la presenza di barriere (pilastri, muri, differenti piani) è di circa 10-18 metri.
- Il gateway connette fino a 60 dispositivi contemporaneamente.

## Prima Installazione/Configurazione

- 1.1 Installare l'applicazione "BIMAR Live Smart" tramite Google Play (Android) o da AppStore (iOS), oppure scansionare il codice QR qui presente.



- 1.2 Al termine dell'installazione, icona dell'applicazione appare. Cliccare l'icona "Bimar Live Smart" per avviare l'applicazione.



- 1.3 Al primo accesso effettuare la registrazione e compilare le proprie credenziali:

- cliccare “**Creare un nuovo account**”, confermare “**Acconsento**” per i dati relativi all’informativa sulla Privacy (se premuto: “[Privacy Policy](#)” appare il testo dell’informativa ai sensi dell’art.13 del Regolamento Europeo 2016/679, mentre se selezionate “[Accordo per gli utenti](#)” appare il Contratto di servizio di Bimar srl)

- inserire il proprio indirizzo email (selezionare la nazione desiderata)

- premere la scritta “Ottieni il codice di verifica”, aspettare qualche istante e successivamente inserire il codice ricevuto nella parte “Codice di verifica” tramite il vostro indirizzo email di registrazione (eventualmente controllare anche nella cartella Posta indesiderata, se non viene ricevuto nella cartella Posta in Arrivo).

1.4 Inserire la password personalizzata e cliccare la scritta “Fatto”.

Se la procedura viene eseguita correttamente, appare la schermata del pannello di controllo per l’utilizzo dell’applicazione.

## 2. Per associare dispositivo allo smartphone

2.1 Introdurre il connettore Type C (Micro-Usb) del cavo di ricarica nella sede ricavata nella parte posteriore fino a fondo, ed inserire la spina USB all’interno di un’alimentatore con ingresso Usb (non incluso nella confezione).

Dopo circa 1 minuto dell’avvenuta accensione, premere il tastino per circa cinque secondi nella parte posteriore fino a che la spia rossa lampeggia velocemente.

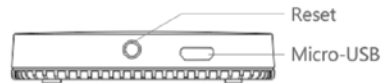

2.2 Aprire APP sullo smartphone: nella prima schermata cliccare su “AGGIUNGI DISPOSITIVO” o in opzione cliccare su “+” in alto a destra.

2.3 Successivamente, cliccare sulla scritta “ /Gateway”.

2.4 Poi, “Impostare il Wi-Fi”, inserire: **NOME** e la **PASSWORD** della vostra rete Wi-Fi, e cliccare sul simbolo “Avanti” per attivare la connessione.

2.5 Nella schermata successiva: cliccare per attivare sulla scritta Confermare che il LED lampeggia velocemente (🔴) e poi sul simbolo “Avanti”.

2.6 Inizia il conteggio alla rovescia: Dispositivi di scansione ⇒ registrare il dispositivo su Cloud ⇒ Avviare il dispositivo, che si interrompe quando è avvenuta la connessione tra dispositivo e smartphone: Aggiunto con successo ⇒ **Fine**.

E’ possibile abbinare anche il dispositivo tramite la “Modalità AP”, premere il tasto per circa cinque secondi e la spia lampeggia velocemente, aprire le impostazioni del telefono WI-FI e connettere alla rete “Bimar Live Smart xxx” o “Smart Life xxx” e poi premere “connettere ora”.

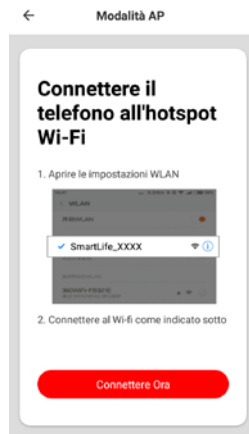



Nel caso le operazioni sopra descritte non procedano correttamente, necessità resettare il dispositivo, operando in questo modo: togliere il dispositivo dall'alimentazione, lasciare scollegato il dispositivo 30 secondi. Collegare nuovamente il dispositivo dall'alimentazione, premere il tastino posteriore per cinque secondi circa, la spia lampeggia velocemente e rilasciare il tasto.

### **Impostazioni e personalizzazioni.**

Aprire sullo smartphone la schermata e premere  in basso a destra per personalizzare le seguenti funzioni: Gestione casa, Centro Messaggi, Centro assistenza, Acquisti in APP.

Premere  in basso al centro per personalizzare la operatività del dispositivo a seconda dei vari scenari o condizioni presenti nell'APP (ad esempio: Ritorno a casa, Lasciare casa, Alba, Buona notte, Temperatura, Umidità, Tempo meteorologico, Qualità dell'aria, Alba tramonto), oppure in abbinamento con altri dispositivi.

Premere  in basso a sinistra e poi sopra la parte alta della schermata, per esempio:  per personalizzare (aggiornare e/o modificare dove è consentito) la posizione del dispositivo oppure la velocità del vento, pressione dell'aria, umidità e temperatura esterna (immagine a lato).

Premere  in alto a destra per personalizzare quanto segue: Modificare Nome del dispositivo, Posizione del dispositivo, Controllare la Rete, Apparecchiature di terze parti supportati: Amazon Alexa, Google Assistant, Condivisione dei dispositivi, Creare un gruppo Commento, Info Dispositivo, Feedback, Aggiornare Firmware, Rimozione dispositivo, Reimposta Impostazioni di Fabbrica.

Lo smartphone deve essere connesso tramite rete Wifi o rete dati del cellulare per il controllo da remoto.

### **USO**

- o Aprire APP sullo smartphone: aprire il Gateway precedentemente abbinato.
- o Nella schermata principale, in basso cliccare su "+ Aggiungi dispositivo" per abbinare i nuovi dispositivi (sensori, comando valvola, ecc).

### **PULIZIA E MANUTENZIONE**

- Per la pulizia del corpo utilizzare un panno morbido leggermente umido; non utilizzare pagliette metalliche o prodotti abrasivi.
- Non immergere l'apparecchio in acqua o in altro liquido, non lavarlo sotto il getto d'acqua o in lavastoviglie.

### **Avvertenze per il corretto smaltimento del prodotto ai sensi della Direttiva Europea direttiva 2011/65/UE.**

Alla fine della sua vita utile il prodotto non deve essere smaltito insieme ai rifiuti urbani. Può essere consegnato presso gli appositi centri di raccolta differenziata predisposti dalle amministrazioni comunali, oppure presso i rivenditori che forniscono questo servizio.

Per evitare possibili danni all'ambiente o alla salute umana dovuti allo smaltimento incontrollato dei rifiuti, riciclare l'apparecchio in modo responsabile per promuovere il riutilizzo sostenibile delle risorse materiali, dei refrigeranti e dei gas infiammabili di isolamento.

Smaltire separatamente un elettrodomestico consente di evitare possibili conseguenze negative per l'ambiente e per la salute derivanti da un suo smaltimento inadeguato e permette di recuperare i materiali di cui è composto al fine di ottenere un importante risparmio di energia e di risorse. Per rimarcare l'obbligo di smaltire separatamente gli elettrodomestici, sul prodotto è riportato il marchio del contenitore di spazzatura mobile barrato. Lo smaltimento abusivo del prodotto da parte dell'utente comporta l'applicazione delle sanzioni amministrative previste dalla normativa vigente.





Please read these instructions carefully before using the appliance, and instruct other persons using it, too, if necessary. Keep the manual handy for future use. If when reading these instructions manual certain parts should be difficult to understand, or if there is any confusion, contact the company indicated on the last page before using the product



This symbol highlights instructions and precautions for safe use. Warnings and appliance installation, use, cleaning and maintenance procedures may be updated slightly from those described in this manual; for further details, please consult the updated on-line manual at [www.bimaritaly.it](http://www.bimaritaly.it).

## WARNINGS

- The Gateway is a network control unit that connects the Smart thermostatic valve control and the BIMAR door and window sensor via Zigbee connection; the Gateway connects to the home router with Wi-Fi (2.4) GHz; it is remotely controlled via the Bimar Live Smart APP.
- This device intentionally emits and/or receives radio waves for radiocommunication and/or radiodetermination purposes.
- Any other use constitutes misuse and is hazardous. The manufacturer cannot be held liable for any damage arising from misuse or incorrect or irresponsible use, and/or from repairs carried out by unqualified persons.
- The device is not a toy. The device must be kept out of reach of children and people with impaired physical, sensory or mental capabilities and pets. Children must be supervised to ensure that they do not play with the device. Cleaning and maintenance intended to be carried out by the user should not be done by children unless they are supervised.
- Check that the device does not come into contact with water or other liquids. If it is accidentally wet or immersed in a liquid, first disconnect the power supply by turning off the control panel switch, and only then remove the plug from the power socket. Dry both the plug and the power socket carefully before reactivating the power socket. Reconnect the plug to the power socket and then use the appliance. If in doubt, call in qualified staff.
- To avoid all risk of electric shock, never immerse the device in water or any other liquid.
- Do not touch the appliance with wet hands or feet.
- Never leave the device exposed to the weather (sun, rain, etc.).
- If the appliance is dropped or malfunctions, disconnect. Check all parts for damage and do not switch it on unless certain it is intact: if in doubt, call in qualified staff.

## INSTALLATION

- After removing the packaging, check that the appliance is intact; if in doubt, do not use it and call in qualified staff. Packaging components (plastic bags, nails, etc.) must not be left within reach of children since they are potentially hazardous; dispose of them in accordance with the current law. All packaging elements must be disposed of according to their raw material (see the symbol stamped on each one) and according to the provisions of their municipality. The bag which is unmarked due to its small size, therefore you have to follow the procedures for the disposal of their municipality.
- Before each use, check that the appliance is in good condition: if in doubt, call in qualified staff.
- During the installation, commissioning and maintenance of the device, take the necessary precautions so that these temperatures do not cause danger to people and animals.
- Place the device in the same room (there must be no barriers between the appliance and the device) on a smooth, horizontal, stable, non-slip supporting surface large enough to prevent it from falling, well away from other heat sources (stoves, fan heaters, etc.), flammable materials (curtains, liquids, gas cylinders, etc.) and from sinks etc. containing liquids.



## DESCRIPTION

Smart device with integrated Wifi module, usable via Smartphone through the applications with Android or iOS operating systems.

- Generally, routers have double bands set: (2.4 and 5) GHz; most dual-band routers automatically broadcast on both bands, for activation and configuration (of the fixed frequency at 2.4GHz) it is necessary to access the IP address of the router and look for the network settings section.
- Check that the router is for domestic use, that there are no access restrictions except the password, that the Wi-Fi network is 2.4 GHz, and that there is a strong, uniform Wi-Fi signal in the room where the device is to be installed.
- Make sure that the smartphone is connected to the wi-fi network to be used for the appliance.
- Zigbee 3.0.
- Make sure that the Gateway has been correctly configured to the Bimar Live Smart APP.
- Also activate the Bluetooth connection on the phone.
- The maximum distance between the Gateway and the devices is about 30 meters in the same room and on the same floor, while with the presence of barriers it is about 10-18 meters.
- The maximum distance between the Gateway and the router is about 30 meters in the same room and on the same floor, while with the presence of barriers it is about 10-18 meters.
- Connects up to 60 devices at once.

## First Installation/Setup

1.1 Install the "BIMAR life Smart" App via Google Play (Android) or AppStore (iOS), or scan the QR code provided here.



1.2 Once installed, the app icon appears. Click the "Bimar Live Smart" icon to run the app.



1.3 At the first access, register and fill in your credentials:

- click on "Create a new account", confirm "I agree" for the data relating to the Privacy Policy (by pressing: "[Privacy Policy](#)" the text of the informative report pursuant to Article 13 of the 2016/679 European Regulation appears, while by selecting "**User Agreement**" the Bimar srl Service Agreement appears)
- enter your email address (select the desired country)
- click on the writing "Get the verification code", wait for a few seconds and then enter the code received in the "Verification code" part using your registration email address (possibly also check the Junk e-mail folder, if you don't receive it in the inbox folder).

1.4 Enter your personalized password and click "Done".

If the procedure is carried out correctly, the control panel screen for using the application appears.

## 2. Pairing the device with your smartphone

2.1 Insert the connector Type C (Micro-Usb) inside on the Gateway and Insert the USB into the port of the adaptor (not provided)

After about 1 minute of ignition, press the button on the back for about five seconds until the red light flashes quickly.

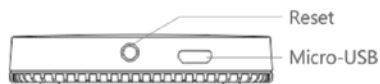

2.2 Opening the APP on your smartphone: on the first screen click "ADD DEVICE" or click on "+" in options, at the top right.

2.3 Next, click on the writing " /Gateway".

2.4 Then, "set up Wi-Fi", Enter: Name and PASSWORD of your Wi-Fi network, and click on the "Next" symbol to activate the connection.

2.5 On the next screen: click on the writing "Confirm" to activate, then the LED will flash quickly (✓); after this press on the "Next" symbol.

2.6 The countdown will start: Scanning devices ⇒ Register the device on Cloud ⇒ Start the device that stops when the connection between your device and the smartphone has occurred ⇒ **End**.

The device can also be paired using the "AP Mode", press the button for about five seconds; the light on the front will flash quickly. Access the smartphone WI-FI settings and connect to the "Bimar Live Smart xxx" or "Smart Life xxx" network, then press "connect now".

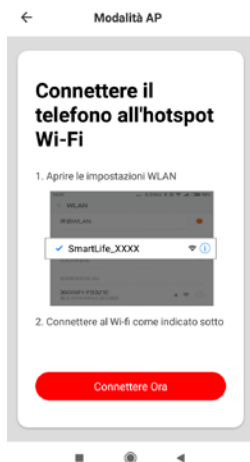



In case the operations described above do not work correctly, you need to reset the device, operating in this way: remove the device from the power supply and leave the device disconnected for 30 seconds.

Connect the device to the power supply again, press the rear button for about five seconds the front light will flash quickly and release the button.

### Settings and customisations.

Open the smartphone screen and press  in the bottom right corner to customise the following functions: Home management, Message centre, Assistance centre, Configure (audio, alerts, info, cache memory clear).

Press  in the bottom centre to customise operation of the device to suit the various scenarios or operating situations provided by the APP (for example: Back home, Leaving home, Dawn, Goodnight, Temperature, Humidity, Weather, Air quality, Dawn/dusk) or in combination with other devices.

Press  in the bottom left corner and then in the top of the screen, for example: to customise (update and/or change where permitted) the appliance's position or the outdoor wind speed, air pressure, humidity and temperature (see right).

Press  top right to customise the following: Change Device name, Device position, Check Network, Third-party devices supported: Amazon Alexa, Google Assistant, Device, sharing, Create a Comment group, Device Info, Feedback, Update Firmware

**Use**

- o Open APP on the smartphone: open the previously paired Gateway.
- o On the main screen, at the bottom click on "+ Add device".

**CLEANING AND MAINTENANCE**

- Clean the body of the device with a soft, damp cloth: do not use metal scouring pads or abrasive products.
- Do not immerse the appliance in water or any other liquid and do not wash it under running water or in a dishwasher.

**Information for correct disposal of the product under the European Directive 2011/65/EU.**

At the end of its lifetime, the product must not be disposed of with ordinary urban waste. It can be consigned to the special waste recycling centres provided by local government, or by the retailers who provide this service.

Proper disposal of a household appliance prevents possible detrimental effects on the environment or health arising from its incorrect disposal and allows the recovery of its constituent materials, generating major savings of energy and resources. The product bears the crossed-out symbol of a wheeled rubbish bin to indicate that it must be disposed of separately. Illegal dumping of the product by the user will be subject to prosecution under the relevant law.



Technical Data:  
Power: 5V/1A  
Interface: Micro-USB  
Frequency1: Zigbee 2.400~2.480GHz Frequency1: Wi-Fi 2.400 ~ 2.4835GHz  
Maximum radiated power (ZIGBEE): 10dBm  
Maximum radiated power (WIFI): 20dBm

## **GARANZIA:**

Si consiglia di registrare l'apparecchio online sul sito <https://www.bimaritaly.it/it/garanzia> oppure scansionare il Qr code a fianco per la registrazione garanzia prodotto (compilare i dati richiesti per attivare la garanzia sul prodotto che hai acquistato)



**GARANZIA:** La garanzia decorre dalla data di acquisto dell'apparecchio e copre tutte le sostituzioni o le riparazioni che si rendessero necessarie a causa di difetti di materiale o di costruzione per tutta la durata della garanzia legalmente in vigore nel paese di acquisto del prodotto. La ricevuta o scontrino fiscale o altro documento fiscalmente obbligatorio devono essere conservati per l'invio dell'apparecchio alla riparazione.

La garanzia non copre, le rotture di pezzi, di accessori o parti difettose legati ad un'uso improprio dell'apparecchio, alla mancata osservanza delle istruzioni di installazione, per negligenza o incuria nell'uso. La garanzia non viene riconosciuta in caso di riparazioni effettuate da personale non autorizzato o nel caso vengano impiegati ricambi non originali. La ditta costruttrice declina ogni responsabilità per eventuali danni a persone, animali domestici o cose, conseguenti alla mancata osservanza delle istruzioni -di installazione ed uso dell'apparecchio.

In caso di interventi in garanzia, rivolgersi al rivenditore per conoscere la procedura corretta da seguire. Oppure spedite l'apparecchio pulito, ben imballato con una corta, chiara, leggibile descrizione del problema, così come la ricevuta, al nostro servizio clienti.

## **GUARANTEE:**

it is advised to register the appliance on the website

<https://www.bimaritaly.it/it/garanzia>

or to scan the QR code on the side to properly register the warranty (fill out the form to activate the warranty on the product you purchased).



**GUARANTEE:** This guarantee begins on the date of purchase of your appliance and covers all material and manufacturing defects during the legal length in use in the country of purchase of the appliance. Do not forget to keep your receipt in case of a claim under this warranty.

No guarantee claims will be accepted for broken accessories, defects resulting from inappropriate use, excessive wear due to intensive use, wrong use due to the non-observance of the instruction manual, or failure to descale where appropriate or otherwise clean/maintain your item in line with the instructions and good practise. No guarantee claims will be accepted if the appliance has been modified or if some attempts have been made to repair the appliance. In such case, the vendor cannot be held responsible in case of accidents. In the event of claim, in the first instance, please contact your vendor who will inform you about their warranty procedure or send the appliance cleaned, well packed and with a short, easily readable description of the default as well as the receipt freight prepaid to the customer service.



Via G.Amendola, 16/18  
25019 Sirmione (BS) – ITALY  
[www.bimaritaly.it](http://www.bimaritaly.it)

**Servizio clienti:**



[Assistenza.privati@bimaritaly.it](mailto:Assistenza.privati@bimaritaly.it)