

**LIBRETTO ISTRUZIONI
INSTRUCTION BOOKLET
NOTICE D'UTILISATION
BEDIENUNGSANLEITUNG**

**FRULLATORE A IMMERSIONE INOX
STAINLESS STEEL IMMERSION BLENDER
MÉLANGEUR À IMMERSION EN INOX
PÜRIERSTAB AUS ROSTFREIEM STAHL**
type PMS250 (mod. HB956AH)





Questo simbolo vi invita a leggere attentamente queste istruzioni prima dell'uso dell'apparecchio, ed eventualmente informare terzi, se necessario. Conservare il libretto per ulteriori consultazioni e per l'intera durata di vita dell'apparecchio. Se nella lettura di queste istruzioni d'uso alcune parti risultassero difficili nella comprensione o se sorgessero dubbi, prima di utilizzare l'apparecchio contattare l'azienda all'indirizzo scritto in ultima pagina.



ATTENZIONE!

Questo simbolo vi invita a prestare attenzione a determinate funzioni, istruzioni, e avvertenze per un impiego sicuro.



Questo simbolo indica che l'apparecchio è di classe II.

AVVERTENZE GENERALI

- Questo apparecchio è destinato solo all'uso domestico (quindi non professionale), per frullare alimenti solidi morbidi per consistenza e per miscelarli con liquidi, se secondo le modalità indicate in queste istruzioni: gli alimenti devono essere privi di parti dure (semi, gusci, scorze) e di fibre resistenti o legnose. Ogni altro uso è da considerarsi improprio e pericoloso. Esempi pratici di impiego: per la preparazione per passati di verdure, per miscelare creme a base di frutta o verdure. Esempi di apparecchi per ambiente domestico sono apparecchi per tipiche funzioni domestiche, usati in ambito

- domestico, che possono essere utilizzati per tipiche funzioni domestiche anche da persone non esperte:
- in negozi, uffici e altri luoghi di lavoro similari;
 - in aziende agricole o similari;
 - da clienti di alberghi, motel e altri ambienti di tipo residenziale;
 - in ambienti del tipo bed and breakfast.
- Il costruttore non potrà essere ritenuto responsabile di eventuali danni derivanti da uso improprio, erroneo e irresponsabile e/o da riparazioni effettuate da personale non qualificato.
 - L'utilizzatore non deve lasciare l'apparecchio senza sorveglianza quando è collegato all'alimentazione.
 - Utilizzare l'apparecchio solo se è il gambo è correttamente connesso al corpo motore, e azionare il motore solo dopo aver immerso il gambo negli ingredienti.
 - Le lame sono affilate! Per evitare lesioni si raccomanda la massima attenzione quando si maneggia e si pulisce il gambo.
 - Prima di ogni utilizzo accertarsi che:
 - la lama sia perfettamente solidale e fissata al propria asta di trasmissione.
 - il gambo sia immerso negli alimenti (solidi e/o solidi e liquidi) per il 50% circa della lunghezza
 - il cordone elettrico sia libero e durante la frullatura non possa finire all'interno del contenitore con gli alimenti.
 - gli ingredienti non abbiano parti dure o fibre resistenti, e nel contenitore non vi siano utensili (coltello, ...).

- Durante l'utilizzo prestare continua attenzione affinché l'apparecchio sia manipolato e impugnato in modo sicuro, le proprie dita siano sempre a debita distanza da lame e gambo, che il gambo rimanga sempre immerso e in posizione verticale, che nulla finisca inavvertitamente nel contenitore con gli ingredienti.
- L'apparecchio può funzionare alternando 30 secondi di funzionamento a 30 secondi di spegnimento, non oltre 5 cicli massimo. Per il successivo impiego attendere che l'apparecchio si sia raffreddato a temperatura ambiente.
- Rimuovere il gambo solo quando il motore è completamente fermo e dopo aver tolto la spina dalla presa di corrente.
- Se l'apparecchio non è in uso o se lasciato incustodito, togliere la spina dalla presa di corrente
- Scollegare sempre il frullatore dall'alimentazione se lasciato incustodito e prima del montaggio, smontaggio e pulizia
- Non utilizzare l'apparecchio per miscelare liquidi.
- I bambini non devono utilizzare l'apparecchio. Tenere l'apparecchio e il suo cavo fuori dalla portata di mano dei bambini.
- I bambini non devono utilizzare l'apparecchio come gioco.
- Questo apparecchio può essere utilizzati da persone con ridotte capacità fisiche sensoriali o mentali o con mancanza di esperienza e di conoscenza, se sono sorvegliati oppure se hanno ricevuto istruzioni riguardo

l'utilizzo in sicurezza dell'apparecchio e se ne hanno capito i pericoli implicati.

- Utilizzare l'apparecchio solo in ambienti chiusi. Non lasciare l'apparecchio esposto agli agenti atmosferici (sole, pioggia ecc..).
- Verificare periodicamente il buono stato dell'apparecchio e dei suoi elementi: in caso di dubbio rivolgersi ad un centro assistenza autorizzato e accertarsi che i ricambi forniti siano originali.
- Non utilizzare l'apparecchio se le lame o altre parti sono danneggiate.
- Se il cavo di alimentazione è danneggiato, deve essere sostituito dal costruttore o dal suo servizio assistenza tecnica o comunque da una persona con qualifica simile, in modo da prevenire ogni rischio.
- Attenzione: quando si utilizzano apparecchi elettrici, occorre sempre rispettare le precauzioni di sicurezza di base per evitare i rischi di incendio, di scosse elettriche e di lesioni fisiche.
- Prestare le seguenti precauzioni riguardanti l'uso di apparecchi elettrici:
 - Non toccare l'apparecchio con mani e piedi bagnati. Assicuratevi di avere le mani perfettamente asciutte prima di toccare l'apparecchio. Al fine di proteggersi da ogni rischio di shock elettrico, non immergere la spina, il cordone elettrico e il corpo motore nell'acqua od in nessun altro liquido.
 - Non tirare il cavo di alimentazione o l'apparecchio stesso per disinserire la spina dalla presa di corrente.

-Non tirare il cavo per spostare l'apparecchio.





INSTALLAZIONE

- Dopo aver tolto l'imballaggio assicurarsi dell'integrità dell'apparecchio; in caso di dubbio non utilizzarlo e rivolgersi a personale professionalmente qualificato. Gli elementi dell'imballaggio (sacchetti in plastica, polistirolo, punti metallici, ecc...) non devono essere lasciati alla portata di bambini o persone irresponsabili, in quanto possibili fonti di pericolo, ma vanno smaltiti secondo le norme vigenti.
- Prima di collegare l'apparecchio accertarsi che i dati di targa (tensione, ecc..) corrispondano a quelli della vostra rete di distribuzione elettrica. In generale è sconsigliato l'uso di adattatori, prese multiple e/o prolunghe; se il loro uso si rendesse indispensabile, devono essere conformi alle vigenti norme di sicurezza e la portata in corrente (ampères) non deve essere inferiore a quella massima dell'apparecchio.
- La presa di corrente deve essere facilmente accessibile in modo da poter disinserire con facilità la spina in caso di emergenza.
- Assicurarsi che il cordone elettrico sia posizionato correttamente e non sia a contatto con parti calde o spigoli taglienti, né avvolto intorno all'apparecchio e non passi sotto l'apparecchio, non sia attorcigliato su se stesso e non si impigli, onde evitare una caduta dell'apparecchio.
- Posizionare l'apparecchio e il contenitore entro cui frullare gli alimenti:
 - lontano da fonti di calore (ad es. altri forni, fornello gas, ecc.)
 - su un piano d'appoggio orizzontale, ben stabile, la cui superficie non sia delicata (ad esempio mobili laccati, tovaglie, ecc), in posizione dove non possa subire urti, e a debita distanza dal bordo del mobile, per evitare cadute.
 - lontano da contenitori di liquidi, ad esempio lavelli ecc. Nel caso l'apparecchio inavvertitamente si bagnasse o immergesse in un liquido, per prima cosa disattivare la presa di corrente spegnendo l'interruttore del quadro elettrico, e solo dopo togliere la spina dalla presa di corrente. Asciugarlo con cura sia spina che la presa di corrente e solo dopo riattivare la corrente alla presa. Re-inserire la spina nella presa di corrente, e poi utilizzare l'apparecchio. In caso di dubbio, rivolgersi a personale professionalmente qualificato.

USO

Il frullatore è dotato di interruttore con tasto  a pressione (1) per accendere e spegnere l'apparecchio: tenere premuto il tasto per azionare il motore, al rilascio il motore si arresta. E' corredato di bicchiere (0,55l.) in plastica di misura idonea a contenere e frullare alimenti sino a 0,3l.circa di capacità

Al primo utilizzo è necessario lavare le parti a contatto gli alimenti (vedi paragrafo "Pulizia e Manutenzione"): verificare per prima cosa che il cordone

elettrico non sia collegato alla presa di corrente. Il gambo è innestato al corpo motore (i simboli  e  sono coincidenti) e per liberarli ruotare il gambo in senso orario (all'inizio si percepisce il clic di sbloccaggio) sino a che i simboli  e  collimano. Lavare solamante il gambo, asciugarlo, e re-innestarlo al corpo motore operando nel modo inverso a quello descritto: verificare, con una lieve trazione, il fissaggio fra le due parti. Lavare anche il bicchiere e asciugarlo per avere un presa più efficace.

Funzionamento

- Inserire gli ingredienti da frullare in un contenitore di dimensioni idonee: il contenuto non deve colmare il recipiente (lo spazio libero deve essere di 10cm circa), e il gambo deve risultare immerso per il 50% circa quando la coppa alla sua estremità sfiora il fondo del contenitore. Si deve poter trattenere il contenitore con sicurezza durante la frullatura: se fosse una pentola non deve essere troppo calda e ne' sulla fiamma.
- Inserire la spina nella presa di corrente.
- Immergere il gambo negli ingredienti, e dopo azionare il motore.
- Durante l'uso mantenere sempre il gambo immerso in posizione verticale, e ruotarlo leggermente in senso orario e antiorario per frullare e/o miscelare gli ingredienti.
- L'apparecchio può funzionare alternando 30 secondi di funzionamento a 30 secondi di spegnimento, non oltre 5 cicli massimo. Per il successivo impiego attendere che l'apparecchio si sia raffreddato a temperatura ambiente.
- Per spegnere l'apparecchio rilasciare il tasto, lasciare il gambo immerso e solo quando le lame si sono arrestate togliere la spina dalla presa di corrente e rimuovere l'apparecchio dal contenitore. Tenere scollegato l'apparecchio anche per brevi periodi di inattività.
- Se le lame si bloccano scollegare la spina dalla presa, e poi rimuovere gli ingredienti che hanno bloccato le lame, utilizzando un utensile da cucina.
- Terminato l'utilizzo, togliere la spina dalla presa di corrente,

Per brevi o lunghi periodi di inattività, togliere la spina dalla presa di corrente.

PULIZIA E MANUTENZIONE

- **Attenzione:** prima di pulire l'apparecchio, disinserire la spina dalla presa di corrente. Il gambo necessita di pulizia accurata e al termine di ogni utilizzo e per eseguirla bisogna togliere il gambo dal corpo motore, Le lame sono taglienti: fare attenzione durante la pulizia. Utilizzare una spugna con acqua tiepida e un normale detersivo per stoviglie, risciacquare poi con acqua abbondante sotto il getto dell'acqua del rubinetto, e asciugare con cura. Il gambo può essere lavato in lavastoviglie.
- **Corpo motore:** può essere pulito unicamente con un panno morbido leggermente imbevuto d'acqua e/o normale detersivo liquido per stoviglie. Non può essere lavato in lavastoviglie, né sotto il getto d'acqua, né immerso in acqua o altri liquidi: nel caso le parti elettriche (inclusi cordone e spina) si bagnino, asciugare con cura e completamente prima dell'utilizzo.
- Quando non si utilizza l'apparecchio, riporlo in un luogo asciutto.
- Se si decide di non utilizzare più l'apparecchio, si raccomanda di renderlo inoperante tagliando il cavo di alimentazione (prima assicurarsi d'aver tolto la spina dalla presa di corrente), e di rendere innocue quelle parti che sono pericolose qualora utilizzate per gioco dai bambini.

Avvertenze per il corretto smaltimento del prodotto ai sensi della Direttiva Europea direttiva 2011/65/UE.

Alla fine della sua vita utile il prodotto non deve essere smaltito insieme ai rifiuti urbani.

Può essere consegnato presso gli appositi centri di raccolta differenziata predisposti dalle amministrazioni comunali, oppure presso i rivenditori che forniscono questo servizio.

Smaltire separatamente un elettrodomestico consente di evitare possibili conseguenze negative per l'ambiente e per la salute derivanti da un suo smaltimento inadeguato e permette di recuperare i materiali di cui è composto al fine di ottenere un importante risparmio di energia e di risorse. Per rimarcare l'obbligo di smaltire separatamente gli elettrodomestici, sul prodotto è riportato il marchio del contenitore di spazzatura mobile barrato. Lo smaltimento abusivo del prodotto da parte dell'utente comporta l'applicazione delle sanzioni amministrative previste dalla normativa vigente.





This symbol tells you to read these instructions carefully before using the appliance, and to inform any third parties if necessary. Keep the instruction booklet for further reference throughout the lifetime of the appliance. If when reading these instructions you find any parts difficult to understand or have any doubts, contact the manufacturer at the address provided on the back page before using the appliance.



WARNING!

This symbol tells you to pay special attention to specific functions, instructions and precautions for safe use.



This symbol informs you that the appliance is in class II.

GENERAL WARNINGS

- This appliance is intended only for household (therefore not professional) use, for blending foods of soft consistency and mixing them with liquids, as instructed here: foods must have no hard parts (seeds, shells or rinds) or tough or woody fibres. Any other use constitutes misuse and is hazardous. Practical examples of use: for blending soups, and for creaming fruit or vegetables. Examples of household appliances are appliances for typical household functions, used in the home, which may be used for typical household functions even by unskilled staff:
 - in shops, offices and other similar workplaces;

- on farms and in similar locations;
- by the customers of hotels, motels and other residential environments,
- in bed and breakfast establishments.
- The manufacture cannot be held liable for any damage arising from misuse or incorrect or irresponsible use, and/or from repairs by unskilled staff.
- The user must not leave the appliance unattended when it is connected to the power supply.
- Do not use the equipment unless the blender head is correctly connected to the motor unit, and do not start the motor until the blender has been immersed in the ingredients.
- The blades are sharp! To avoid injuries, take great care when handling and cleaning the blender head.
- Before each use, make sure that:
 - the blade is firmly, rigidly connected to its drive rod.
 - the blender head is immersed in the foods (solids and/or solids and liquids) by 50% of its length
 - the power cord is free and cannot make its way into the container with the foods during blending.
 - the ingredients do not have hard parts or tough fibres, and that there are no utensils (knives, etc.) in the container.
- During use, take great care to handle and grip the appliance safely and securely, keeping your fingers at a safe distance from the blender head, and making sure that the head is always immersed and vertical, and that

nothing accidentally enters the container with the ingredients.

- The appliance is able to operate alternating 30 seconds of operation with 30 seconds of pause, for no more than 5 cycles, after which leave it off and cool down to room temperature.
- Do not remove the blender head until the motor has stopped completely and the plug has been removed from the power socket.
- If the appliance is not in use or is left unattended, remove the plug from the power socket.
- Always disconnect the blender from the power supply if it is left unattended and before assembly, dismantling and cleaning.
- Do not use the appliance for mixing liquids.
- Children must not use the appliance. Keep the appliance and its cord out of reach of children.
- Children must not play with the appliance.
- This appliance may be used by persons with reduced physical, sensory or mental capabilities or lack of experience and knowledge if they have been given supervision or instruction concerning use of the appliance in a safe way and have understood the hazards involved.
- Only use the appliance indoors. Never leave the appliance exposed to the weather (sun, rain, etc.).
- Check regularly that the appliance and its elements are in good condition: if in doubt, contact an authorised

service centre and make sure that the spare parts supplied are genuine.

- Do not use the appliance if the blades or other parts are damaged.
- If the power cord is damaged, it must be replaced by the manufacturer or its aftersales service, or by a person with similar qualifications, to prevent all risks.
- Warning: when using electrical appliances, always comply with the basic safety precautions to avoid the risks of fire, electric shock and physical injury.
- Take the following precautions when using electrical appliances:
 - Do not touch the appliance with wet hands and feet. Make sure that your hands are perfectly dry before touching the appliance. To guard against all risk of electric shock, do not immerse the plug, the power cord or the motor unit in water or any other liquid.
 - Do not pull the power cord or the appliance itself to remove the plug from the power socket.
 - Do not move the appliance by pulling the cord.





INSTALLATION

- After removing the packaging, check that the appliance is intact; if in doubt, do not use it and call in qualified staff. Packaging components (plastic bags, polystyrene, metal staples, etc.) must not be left within reach of children or persons with diminished responsibility, since they are potentially hazardous; they must be disposed of in accordance with the current law.
- Before connecting the appliance, check that the nameplate data (voltage, etc.) are the same as those of your mains electricity supply. In general, the use of adapters, multiple sockets and/or extension leads is not recommended; if their use is unavoidable, they must comply with current safety regulations and their current rating (amps) must be no lower than the maximum current draw of the appliance.

- The power socket must be easily accessible so that the plug can be removed easily in an emergency.
- Make sure that the power cord is correctly positioned and is not in contact with hot parts or sharp edges, is wound around and does not pass underneath the appliance, is not twisted, and does not become entangled, to prevent the appliance from falling.
- Place the appliance and the container in which the foods are to be blended:
 - well away from heat sources (e.g. other ovens, gas burners, etc.)
 - on a firm, horizontal surface which does not have a delicate finish (e.g. lacquered kitchen units, tablecloths, etc.), in a position where they cannot be knocked, and far enough from the edge of the unit to prevent them from falling.
 - well away from containers holding liquids, such as sinks, etc. If the appliance is accidentally wet or immersed in a liquid, first disconnect the power supply by turning off the control panel switch, and only then remove the plug from the power socket. Dry both the plug and the power socket carefully before reactivating the power socket. Reconnect the plug to the power socket and then use the appliance. If in doubt, call in qualified staff.

USE

The blender has a push-button  on-off switch (1): hold down the button to operate the motor and release to stop. It is complete with a plastic beaker (0.55l.) large enough to contain and blend up to about 0.3l. of food

At first use, wash the parts in contact with the foods (see "Cleaning and Maintenance" section): first check that the power cord is not connected to the electrical socket. The blender head interlocks with the motor unit (the symbols  and  are aligned); to free them, turn the blender head clockwise (you will hear the click as it is released) until the  and  symbols are aligned. Wash the blender head only, dry it and re-engage it with the motor unit by reversing the above procedure; pull gently to ensure that the two parts are fixed together. Also wash the beaker and dry it to allow a firmer grip.

Operation

- Place the ingredients for blending in a container of suitable size: the contents must not fill the container completely (leave a gap of at least about 10 cm) and the blender head must be about 50% immersed when the cup at its end just touches the bottom of the container. You must hold the container firmly while blending; if it is a saucepan it must not be too hot or on the heat.
- Connect the plug to the power socket.
- Immerse the blender head in the ingredients and then start the motor.

- During use, always keep the blender head immersed in the vertical position, and turn it slightly clockwise and anticlockwise to blend and/or mix the ingredients.
- The appliance is able to operate alternating 30 seconds of operation with 30 seconds of pause, for no more than 5 cycles, after which leave it off and cool down to room temperature.
- To switch off the appliance, release the button, leave the blender head immersed and do not remove the plug from the socket and the appliance from the container until the blades stop. Keep the appliance disconnected during even short periods out of use.
- If the blades jam, disconnect the appliance from the socket and remove the ingredients which have jammed the blades using a kitchen utensil.
- After use, remove the plug from the power socket,

Remove the plug from the power socket if unused for any period of time.

CLEANING AND MAINTENANCE

- **Warning:** before cleaning the appliance, remove the plug from the power socket. The blender head must be cleaned thoroughly after each use, and must be removed from the motor unit for this purpose. The blades are sharp: take care when cleaning. Use a sponge with warm water and ordinary washing-up liquid and then rinse with plenty of water under the tap, and dry with care. The blender head is dishwasher-friendly.
- Motor unit: can only be cleaned with a soft cloth dipped in a little water and/or ordinary washing-up liquid. It cannot be washed in a dishwasher or under running water, or immersed in water or other liquids: if the electrical parts (including the power cord and plug) become wet, dry carefully and completely before use.
- When the appliance is out of use, store it in a dry place.
- If you decide not to use the appliance any more, it must be rendered unusable by cutting off the power supply cord (first making sure that the plug has been removed from the power socket), and any parts which are hazardous if used as children's playthings must be rendered harmless.

Information for correct disposal of the product under the European Directive directive 2011/65/EU.

At the end of its lifetime, the product must not be disposed of with ordinary urban waste. It can be consigned to the special waste recycling centres provided by local government, or by the retailers who provide this service.

Proper disposal of a household appliance prevents possible detrimental effects on the environment or health arising from its incorrect disposal and allows the recovery of its constituent materials, generating major savings of energy and resources. The product bears the crossed-out symbol of a wheeled rubbish bin to indicate that it must be disposed of separately. Illegal dumping of the appliance by the user will be subject to prosecution under the relevant law.





Ce symbole vous invite à lire attentivement ces instructions avant toute utilisation de l'appareil et éventuellement à informer des tiers, si nécessaire. Conservez la notice pour pouvoir vous y référer ultérieurement et pendant toute la durée de vie de l'appareil. Si certaines parties sont difficiles à comprendre ou si vous avez des doutes lors de la lecture de ces instructions, contactez la société à l'adresse indiquée à la dernière page avant d'utiliser le produit.

ATTENTION!



Ce symbole vous invite à faire attention à des fonctions, instructions et mode d'emploi précis pour une utilisation en toute sécurité.



Ce symbole indique que l'appareil est de classe II.

MODE D'EMPLOI GÉNÉRAL

- Cet appareil est destiné exclusivement à l'utilisation domestique (et donc non professionnelle) pour mixer des aliments solides à consistance molle et pour les mélanger avec des liquides, selon les modalités indiquées dans cette notice: les aliments doivent être dépourvus de parties dures (graines, coques, écorces) et de fibres résistantes ou filandreuses. Toute autre utilisation doit être considérée comme impropre et dangereuse. Exemples pratiques d'utilisation: pour la préparation de soupes de légumes, pour mélanger des crèmes à base de fruits ou de légumes. Les appareils

destinés à un usage domestique sont des appareils conçus pour des fonctions domestiques typiques, utilisés dans un cadre domestique, qui peuvent être utilisés également par des personnes non expertes:

- dans des magasins, bureaux et autres lieux de travail similaires;
 - dans des exploitations agricoles ou similaires;
 - par les clients des hôtels, motels et autres environnements à caractère résidentiel;
 - dans des environnements de type chambres d'hôtes.
- Le fabricant ne pourra pas être tenu responsable d'éventuels dommages causés par une utilisation impropre, erronée et irresponsable et/ou par des réparations effectuées par un personnel non qualifié.
 - L'utilisateur ne doit pas laisser l'appareil sans surveillance quand celui-ci est branché.
 - Utiliser l'appareil seulement si la tige est correctement reliée au corps moteur et mettre le moteur en marche seulement après avoir plongé le pied dans les ingrédients.
 - Les lames sont aiguisées! Pour éviter de vous blesser, nous vous recommandons de faire très attention lorsque vous manipulez ou nettoyez la tige.
 - Avant toute utilisation, assurez-vous que:
 - la lame est parfaitement solidaire et fixée à sa tige de transmission
 - le pied est plongé dans les aliments (solides et/ou solides et liquides) sur 50% environ de sa longueur

- le cordon électrique n'est pas encastré et ne peut pas finir à l'intérieur du récipient contenant les aliments durant le mixage.
- les ingrédients n'aient pas des parties dures ou des fibres résistantes et qu'il n'y a pas d'ustensiles (couteau...)
- Durant l'utilisation, faites constamment attention à manipuler et à tenir fermement l'appareil de manière sûre, vos doigts doivent être à bonne distance du pied, celui-ci doit être toujours plongé dans le récipient et à la verticale, et rien ne doit finir par inadvertance dans le récipient contenant les ingrédients.
- L'appareil peut fonctionner en alternant 30 secondes de fonctionnement et 30 secondes d'arrêt, pas plus de 5 cycles maximum, après quoi, laissez-le et laissez-le refroidir à la température ambiante.
- Retirez le pied seulement quand le moteur est complètement à l'arrêt et après avoir débranché la fiche de la prise de courant.
- Si l'appareil n'est pas utilisé ou s'il est laissé sans surveillance, retirez la fiche de la prise de courant.
- Débranchez toujours le mixeur si vous le laissez sans surveillance et avant le montage, le démontage et le nettoyage.
- N'utilisez pas l'appareil pour mélanger des liquides.
- Les enfants ne doivent pas utiliser l'appareil. Maintenez l'appareil et son câble hors de la portée des enfants.
- Les enfants ne doivent pas jouer avec l'appareil.

- Cet appareil peut être utilisé par des personnes dont les capacités physiques, sensorielles ou mentales sont réduites, ou des personnes dénuées d'expérience et de connaissances, sauf si elles ont pu bénéficier d'une surveillance ou d'instructions préalables concernant l'utilisation en toute sécurité de l'appareil et en ont compris les dangers inhérents.
- N'utiliser l'appareil que dans des pièces fermées. Ne laissez pas l'appareil exposé aux agents atmosphériques (soleil, pluie, etc.).
- Vérifiez périodiquement le bon état de l'appareil et de ses éléments; en cas de doute, adressez-vous à un centre d'assistance agréé et assurez-vous que les pièces détachées fournies soient d'origine.
- N'utilisez pas l'appareil si les lames ou d'autres parties sont endommagées.
- Si le câble d'alimentation est endommagé, il doit être remplacé par le fabricant, par son service d'assistance technique ou par une personne ayant une qualification similaire, afin d'éviter tout risque.
- Attention: quand on utilise des appareils électriques, il faut toujours respecter les précautions inhérentes à la sécurité de base afin d'éviter les risques d'incendie, de décharges électriques et de lésions physiques.
- Prenez les précautions suivantes concernant l'utilisation d'appareils électriques:
 - Ne touchez pas l'appareil avec les mains et les pieds mouillés. Assurez-vous d'avoir les mains parfaitement sèches avant de toucher l'appareil. Afin d'éviter tout

risque de décharge électrique, ne trempez jamais la fiche, le cordon électrique et le corps du moteur dans l'eau ou dans tout autre liquide.

- Ne tirez pas sur le câble d'alimentation ou sur l'appareil pour débrancher la fiche de la prise de courant.
- Ne tirez pas sur le câble pour déplacer l'appareil.

INSTALLATION



- Après avoir retiré l'emballage, vérifiez l'intégrité de l'appareil ; en cas de doute, ne l'utilisez pas et contactez un professionnel qualifié. Les éléments d'emballage (sachets en plastique, polystyrène, agrafes, etc.) ne doivent pas être laissés à la portée des enfants ou des personnes irresponsables, car ils constituent des sources de danger, mais doivent être éliminés conformément à la réglementation en vigueur.
- Avant de brancher l'appareil, assurez-vous que les données présentes sur la plaque (tension, etc) correspondent à celles de votre réseau de fourniture électrique. De manière générale, l'utilisation d'adaptateurs, prises multiples et/ou rallonges est déconseillée; si leur usage devait s'avérer indispensable, ils doivent être conformes aux normes de sécurité en vigueur et leur intensité (en ampères) ne doit pas être inférieure à celle, maximale, de l'appareil.
- La prise de courant doit être facilement accessible de façon à pouvoir débrancher aisément la fiche en cas d'urgence.
- Assurez-vous que le cordon électrique est positionné correctement et qu'il n'est pas en contact avec des parties chaudes ou des angles coupants, ni enroulé autour de l'appareil ou entortillé sur lui-même et qu'il ne s'accroche pas à celui-ci afin d'éviter une chute de l'appareil.
- Posez l'appareil et le verre doseur dans lequel vous allez mixer les aliments:
 - loin des sources de chaleur (par exemple, fours, réchaud à gaz, etc)
 - sur un plan d'appui horizontal et stable, dont la surface n'est pas délicate (par exemple, meubles laqués, nappes, etc), dans une position telle qu'il ne puisse subir de chocs et suffisamment éloigné du bord du meuble afin qu'il ne puisse pas tomber.
 - loin des récipients contenant des liquides, évier, etc. Au cas où, par inadvertance, l'appareil se mouille ou tombe dans un liquide, désactivez en premier lieu la prise de courant en éteignant l'interrupteur du tableau électrique, puis retirez la fiche de la prise de courant. Essuyez avec soin aussi bien la fiche que la prise de courant, puis rallumez le courant. Enfoncez de



nouveau la fiche dans la prise de courant, puis utilisez l'appareil. En cas de doute, adressez-vous à un professionnel qualifié.

UTILISATION

Le mixeur est équipé d'un interrupteur avec un bouton  poussoir (1) pour allumer et éteindre l'appareil: maintenez la pression sur le bouton pour mettre en marche le moteur, relâchez la pression pour arrêter le moteur. Il est livré avec un verre doseur (0,55 l) en plastique pour contenir et mixer les aliments jusqu'à 0,3 l environ de capacité

Lors de la première utilisation, il faut laver les parties en contact avec les aliments (Voir paragraphe «Nettoyage et maintenance»): vérifiez d'abord que le cordon électrique n'est pas branché à la prise de courant. Le pied est emboîté dans le

corps moteur (les symboles  et  coïncident) et pour l'extraire, il faut tourner le pied dans le sens des aiguilles d'une montre (au début, on entend un déclic qui

indique le déblocage) jusqu'à ce que les symboles  et  concordent. Lavez seulement le pied, essuyez-le et emboîtez-le à nouveau dans le corps moteur en agissant dans le sens inverse des aiguilles d'une montre: vérifiez en tirant légèrement dessus que les deux parties sont bien fixées. Lavez également le verre et essuyez-le pour avoir une prise plus efficace.

Fonctionnement

- Introduisez les ingrédients à mixer dans un récipient de dimensions adéquates: le contenu ne doit pas remplir le récipient à ras bord (l'espace libre doit être de 10 cm environ) et le pied doit être plongé sur 50% environ de sa longueur tandis que la coupe à son extrémité effleure le fond du récipient. Durant le mixage, il faut pouvoir maintenir fermement le récipient: s'il s'agit d'une casserole, celle-ci ne doit pas être trop chaude ni être sur le feu.
- Branchez la fiche dans la prise de courant.
- Plongez le pied dans les ingrédients, puis mettez en marche le moteur.
- Durant l'utilisation, maintenez toujours le pied à la verticale et tournez-le légèrement dans le sens des aiguilles d'une montre et dans le sens inverse pour mixer et/ou mélanger les ingrédients.
- L'appareil peut fonctionner en alternant 30 secondes de fonctionnement et 30 secondes d'arrêt, pas plus de 5 cycles maximum, après quoi, laissez-le et laissez-le refroidir à la température ambiante.
- Pour éteindre l'appareil, relâchez le bouton, laissez le pied à la verticale et seulement lorsque les lames seront à l'arrêt, retirez la fiche de la prise de courant et sortez l'appareil du récipient. Si l'appareil ne doit pas être utilisé, même durant des périodes brèves, débranchez-le.

- Si les lames se bloquent, débranchez la fiche de la prise de courant, puis retirez les ingrédients qui ont bloqué les lames à l'aide d'un ustensile de cuisine.
- Après utilisation, retirez la fiche de la prise de courant.

En cas de brève ou de longue période d'inactivité, retirez la fiche de la prise de courant.

NETTOYAGE ET MAINTENANCE

- **Attention:** avant de nettoyer l'appareil, débranchez la fiche de la prise de courant. Le pied doit être soigneusement nettoyé au terme de chaque utilisation. Pour cela, il faut retirer le pied du corps moteur. Les lames coupent: faites attention durant le nettoyage. Utilisez une éponge avec de l'eau tiède et un produit vaisselle classique, rincez ensuite abondamment à l'eau du robinet et essuyez soigneusement. Le pied peut être lavé au lave-vaisselle.
- Corps moteur: ne peut être nettoyé qu'avec un chiffon doux légèrement humidifié avec de l'eau et/ou un produit vaisselle classique. Il ne peut pas être lavé au lave-vaisselle ni même au robinet, ni être trempé dans l'eau ou d'autres liquides: si les parties électriques (y compris le cordon et la fiche) sont mouillées, séchez soigneusement et complètement avant d'utiliser l'appareil.
- Quand l'appareil n'est pas utilisé, rangez-le dans un endroit sec.
- Si vous décidez de ne plus utiliser l'appareil, nous vous recommandons de le mettre hors d'état de fonctionner en coupant le câble d'alimentation (après vous être assuré que vous avez bien débranché l'appareil) et de rendre inoffensives les parties dangereuses qui pourraient être utilisées par jeu par des enfants.

Avertissements pour une élimination correcte du produit conformément à la directive européenne directive 2011/65/UE.

À la fin de sa vie utile, le produit ne doit pas être jeté avec les déchets ménagers. Vous pouvez l'apporter dans les centres de tri sélectif appropriés mis en place par les municipalités ou chez les revendeurs qui fournissent ce service.

L'élimination séparée d'un appareil électroménager permet d'éviter de possibles conséquences négatives sur l'environnement et la santé résultant d'une élimination inadéquate et permet de récupérer les matériaux qui le composent afin de réaliser une économie importante d'énergie et de ressources. Pour marquer l'obligation d'éliminer les appareils séparément, le produit porte la marque de la poubelle mobile barrée. L'élimination illégale du produit par l'utilisateur entraîne l'application de sanctions administratives prévues par la législation en vigueur.





Dieses Symbol fordert Sie auf, diese Anleitung vor der Benutzung des Gerätes sorgfältig zu lesen und gegebenenfalls Dritte zu informieren. Bewahren Sie diese Anleitung zum späteren Nachschlagen und für die gesamte Lebensdauer des Gerätes auf. Wenn ein Teil dieser Betriebsanleitung schwer verständlich ist oder Sie Zweifel haben, wenden Sie sich bitte an das Unternehmen unter der auf der letzten Seite angegebenen Adresse, bevor Sie das Gerät verwenden.



ACHTUNG:

Dieses Symbol fordert Sie auf, auf bestimmte Funktionen, Anweisungen und Warnhinweise zur sicheren Anwendung zu achten.



Dieses Symbol zeigt an, dass das Gerät der Klasse II angehört.

ALLGEMEINE HINWEISE

- Dieses Gerät ist nicht für den professionellen, sondern nur für den häuslichen Gebrauch bestimmt, um entsprechend den Angaben in dieser Bedienungsanleitung weiche feste Lebensmittel zu mixen und mit Flüssigkeiten zu vermengen: Die Lebensmittel müssen frei von harten Teilen (Samen, Schalen) und kräftigen oder faserigen Fasern sein. Jeder andere Gebrauch ist als Missbrauch und als gefährlich zu betrachten. Praktische Anwendungsbeispiele: Für die Zubereitung von passierten Gemüsesuppen, zum Pürieren von Obst-

oder Gemüsecremes. Haushaltsgeräte sind beispielsweise Geräte für typisch häusliche Anwendungen, die im häuslichen Bereich verwendet werden und die für typisch häusliche Anwendungen auch von nicht sachkundigen Personen verwendet werden können:

- in Geschäften, Büros und an sonstigen ähnlichen Arbeitsplätzen;
 - in landwirtschaftlichen oder ähnlichen Betrieben;
 - von Gästen in Hotels, Motels oder anderen Wohnstätten;
 - in Frühstückspensionen.
- Der Hersteller kann nicht für eventuelle Schäden haftbar gemacht werden, die durch Missbrauch, einen falschen oder verantwortungslosen Gebrauch bzw. Reparaturen entstehen, die nicht von Fachpersonal ausgeführt werden.
 - Der Benutzer darf das Gerät nicht unbeaufsichtigt lassen, wenn es an der Stromversorgung angeschlossen ist.
 - Verwenden Sie das Gerät nur, wenn der Pürierstab ordnungsgemäß im Motorgehäuse eingerastet ist. Schalten Sie den Motor nur ein, wenn der Stab in den Zutaten eingetaucht ist.
 - Die Messer sind scharf! Um Verletzungen zu vermeiden, ist größte Vorsicht bei der Handhabung und Reinigung des Pürierstabs geboten.
 - Stellen Sie vor jedem Gebrauch sicher, dass:

- das Messer einwandfrei und fest an der Antriebseinheit befestigt ist.
- der Pürierstab zu 50% ca. seiner Länge in den (festen und/oder festen und flüssigen) Lebensmitteln eingetaucht ist.
- das Stromkabel nicht verheddert ist und während des Gerätebetriebs nicht in den Behälter mit den Lebensmitteln gelangen kann.
- die Zutaten keine harten Teile oder faserigen Fasern enthalten und sich im Behälter kein Kochgeschirr (Messer usw.) befindet.
- Achten Sie während des Gebrauchs ohne Unterlass darauf, dass das Gerät auf sichere Weise gehandhabt und mit festem Griff festgehalten wird, dass Sie Ihre Finger in einem sicheren Abstand zum Pürierstab halten, dass der Pürierstab immer eingetaucht bleibt und sich in senkrechter Position befindet und dass nichts versehentlich in den Behälter mit den Zutaten gelangen kann.
- Die maximale Betriebsdauer des Geräts beträgt 5 Zyklen von jeweils 30 Sekunden Betrieb und 30 Sekunden Pause, danach ablassen und auf Raumtemperatur abkühlen lassen.
- Entfernen Sie den Pürierstab nur, wenn der Motor vollständig stillsteht und nachdem Sie den Stecker aus der Steckdose gezogen haben.
- Wenn das Gerät nicht in Betrieb ist oder unbeaufsichtigt gelassen wird, ziehen Sie immer den Stecker aus der Steckdose.

- Trennen Sie immer den Stabmixer von der Stromversorgung, wenn Sie ihn unbeaufsichtigt lassen, sowie vor jedem Zusammenbau, Auseinanderbau und jeder Reinigung.
- Verwenden Sie das Gerät nicht, um Flüssigkeiten zu quirlen.
- Kinder dürfen das Gerät nicht benutzen. Bewahren Sie das Gerät und sein Kabel außerhalb der Reichweite von Kindern auf.
- Kinder dürfen das Gerät nicht als Spiel benutzen.
- Das Gerät darf von Personen mit eingeschränkten körperlichen, sensorischen oder geistigen Fähigkeiten oder ohne Erfahrung oder Kenntnisse benutzt werden, wenn sie beaufsichtigt werden oder wenn sie in den sicheren Gebrauch des Geräts eingewiesen wurden und die damit verbundenen Gefahren verstanden haben.
- Verwenden Sie das Gerät nur in geschlossenen Räumen. Setzen Sie das Gerät nicht der Witterung (Sonne, Regen usw.) aus.
- Überprüfen sie regelmäßig den einwandfreien Zustand des Geräts und seiner Elemente: Wenden Sie sich im Zweifelsfall an einen autorisierten Kundendienst und stellen Sie sicher, dass es sich bei gelieferten Ersatzteilen um Originalersatzteile handelt.
- Verwenden Sie das Gerät nicht, wenn die Messer oder andere Teile beschädigt sind.
- Wenn das Netzkabel beschädigt ist, muss es vom Hersteller, seinem Kundendienst oder von einem entsprechend qualifizierten Fachmann ausgewechselt

werden, damit jegliche Risiken ausgeschlossen werden können.

- **Achtung:** Beachten Sie beim Umgang mit Elektrogeräten immer die grundlegenden Sicherheitsvorkehrungen, um die Gefahr von Feuer, Stromschlägen und Körperverletzungen zu vermeiden.
- Beachten Sie bei der Verwendung von Elektrogeräten stets folgende Vorsichtsmaßnahmen:
 - Berühren Sie das Gerät nicht mit nassen Händen oder Füßen. Stellen Sie sicher, dass Ihre Hände vollständig trocken sind, bevor Sie das Gerät berühren. Tauchen Sie den Stecker, das Stromkabel oder das Motorgehäuse nicht in Wasser oder in andere Flüssigkeiten ein, um sich vor die Gefahr eines Stromschlags zu schützen.
 - Ziehen Sie niemals am Netzkabel oder am Gerät, um den Stecker aus der Steckdose zu ziehen.
 - Ziehen Sie nicht am Kabel, um das Gerät zu bewegen.





AUFSTELLUNG

- Vergewissern Sie sich nach dem Entfernen der Verpackung, dass das Gerät unversehrt ist. Benutzen Sie es im Zweifelsfall nicht und wenden Sie sich an fachlich qualifiziertes Personal. Verpackungselemente (Plastiktüten, Polystyrol, Heftklammern usw.) dürfen nicht in Reichweite von Kindern oder unzurechnungsfähigen Personen gelassen werden, da sie mögliche Gefahrenquellen darstellen, und müssen stattdessen gemäß den geltenden Vorschriften entsorgt werden.
- Bevor Sie das Gerät anschließen, kontrollieren Sie, dass die Daten auf dem Typenschild (Spannung usw.) den Parametern Ihres elektrischen Versorgungsnetzes entsprechen. In der Regel ist von der Verwendung von Adaptern, Mehrfachsteckdosen und/oder Verlängerungskabeln abzuraten. Wenn ihr Gebrauch nicht vermeidbar ist, müssen sie den geltenden Sicherheitsvorschriften entsprechen und die Stromabgabe (Ampère) darf nicht unter der maximalen Stromabgabe des Geräts liegen.
- Die Steckdose muss leicht zugänglich sein, damit der Stecker im Notfall leicht herausgezogen werden kann.

- Stellen Sie sicher, dass das Stromkabel korrekt positioniert ist, keine heißen Teile und keine schneidenden Kanten berührt und nicht verdreht oder um das Gerät gewickelt oder verheddert ist, um ein Herunterfallen des Geräts zu vermeiden.
- Positionieren Sie das Gerät und den Behälter, in dem die Lebensmittel gemixt werden:
 - von Wärmequellen (z.B. anderen Öfen, Gasöfen usw.) entfernt.
 - auf einer horizontalen, stabilen Auflageebene mit nicht empfindlicher Oberfläche (wie z.B. lackierte Möbel, Tischdecken usw.) an einer Stelle, an der es keinen Stößen ausgesetzt ist und in sicherer Entfernung vom Rand des Möbels, um sein Herunterfallen zu vermeiden.
 - von Flüssigkeitsbehältern entfernt, z.B. von Spülbecken usw. Sollte das Gerät versehentlich benetzt oder in eine Flüssigkeit eingetaucht werden, schalten Sie zuerst die Steckdose aus, indem Sie den Schalter auf der Schalttafel ausschalten, und ziehen dann den Stecker aus der Steckdose. Trocknen Sie sowohl den Stecker als auch die Steckdose sorgfältig und schalten Sie erst danach den Strom wieder ein. Stecken Sie den Stecker wieder in die Steckdose und verwenden Sie das Gerät. Wenden Sie sich im Zweifelsfall an qualifiziertes Fachpersonal.

GEBRAUCH

Der Stabmixer ist mit einem Drucktastenschalter (1)  zum Ein- und Ausschalten des Geräts ausgestattet: Halten Sie die Taste gedrückt, um den Motor einzuschalten. Beim Loslassen der Taste hält der Motor an. Der Stabmixer wird zusammen mit einem Kunststoffgefäß (0,55l) mit einem Fassungsvermögen von bis zu 0,3 l ca. geliefert.

Vor dem ersten Gebrauch müssen die Teile, die mit den Lebensmitteln in Berührung kommen, gewaschen werden (siehe Abschnitt „Reinigung und Pflege“): Prüfen Sie als Erstes, dass das Stromkabel nicht an der Steckdose angeschlossen ist. Der Pürierstab ist im Motorgehäuse eingerastet (die Symbole  und  stimmen überein). Um ihn zu entfernen, drehen Sie den Pürierstab entgegen dem Uhrzeigersinn (zu Beginn hören Sie einen Entriegelungsklick), bis die Symbole  und  übereinstimmen. Spülen Sie nur den Pürierstab, trocknen Sie ihn ab und lassen Sie ihn wieder in das Motorgehäuse in umgekehrter Reihenfolge als beim Entfernen einrasten: Ziehen Sie an beiden Teilen, um zu prüfen, dass sie fest miteinander verbunden sind. Spülen Sie auch das Gefäß und trocknen Sie es ab, um es besser festhalten zu können.

Betrieb

- Geben Sie die zu mixenden Zutaten in einen Behälter geeigneter Größe: Der Inhalt darf den Behälter nicht bis zum Rand füllen (es müssen ca. 10 cm frei bleiben) und der Pürierstab muss zu ca. 50% eingetaucht sein, wenn sein

Aufsatz den Behälterboden berührt. Der Behälter muss während des Mixvorgangs sicher festgehalten werden können: Wenn es sich um einen Topf handelt, darf er nicht zu heiß sein und nicht auf einer Flamme stehen.

- Den Netzstecker in die Netzsteckdose stecken.
- Tauchen Sie den Pürierstab in die Zutaten und starten Sie dann den Motor.
- Halten Sie während des Betriebs den Pürierstab stets in senkrechter Position und drehen Sie ihn leicht in und entgegen dem Uhrzeigersinn, um die Zutaten zu mixen und/oder zu vermengen.
- Die maximale Betriebsdauer des Geräts beträgt 5 Zyklen von jeweils 30 Sekunden Betrieb und 30 Sekunden Pause, danach ablassen und auf Raumtemperatur abkühlen lassen.
- Um das Gerät auszuschalten, lassen Sie die Taste los. Lassen Sie den Pürierstab eingetaucht und erst, wenn die Messer stillstehen, ziehen Sie den Stecker aus der Steckdose und entfernen das Gerät aus dem Behälter. Lassen Sie das Gerät auch bei kurzen Stillstandzeiten ausgesteckt.
- Wenn sich die Messer blockieren, ziehen Sie den Stecker aus der Steckdose. Entfernen Sie dann mit einem Kochgeschirr die Zutaten, die die Messer blockiert haben.
- Ziehen Sie nach dem Gebrauch den Stecker aus der Steckdose.

Bei kurzem oder längerem Gerätestillstand den Netzstecker aus der Netzsteckdose ziehen.

REINIGUNG UND PFLEGE

- **Achtung:** Ziehen Sie vor der Reinigung des Gerätes den Netzstecker aus der Netzsteckdose. Der Pürierstab muss nach jedem Gebrauch gründlich gereinigt werden. Entfernen Sie hierfür den Pürierstab vom Motorgehäuse. Die Messer sind scharf: Seien Sie bei der Reinigung vorsichtig. Verwenden Sie einen Schwamm mit lauwarmem Wasser und einem handelsüblichen Spülmittel. Spülen Sie ihn gründlich unter fließendem Wasser nach und trocknen Sie sie sorgfältig. Der Pürierstab kann in der Spülmaschine gereinigt werden.
- Motorgehäuse: Es darf nur mit einem weichen, leicht mit Wasser und/oder einem handelsüblichen Spülmittel angefeuchteten Tuch gereinigt werden. Das Gerät darf nicht in der Spülmaschine, unter fließendem Wasser oder in Wasser oder anderen Flüssigkeiten eingetaucht gewaschen werden: Sollten die elektrischen Teile (einschließlich Kabel und Stecker) nass werden, müssen sie vor ihrem Gebrauch sorgfältig und vollständig getrocknet werden.
- Wenn Sie das Gerät nicht benutzen, bewahren Sie es an einem trockenen Ort auf.
- Wenn man beschließt, das Gerät nicht mehr zu benutzen, wird geraten, dieses außer Betrieb zu setzen, indem man das Versorgungskabel abschneidet (nachdem man sichergestellt hat, dass der Netzstecker aus der Netzsteckdose

gezogen wurde), und die Teile unschädlich zu machen, die gefährlich sein könnten, falls sie von Kindern zum Spielen benutzt würden.

Hinweise für eine ordnungsgemäße Entsorgung des Produkts gemäß der europäischen Richtlinie 2011/65/EU.

Am Ende seiner Nutzungsdauer darf das Produkt nicht zusammen mit dem Hausmüll entsorgt werden.

Es kann bei den von den örtlichen Behörden eingerichteten speziellen Sammelstellen oder bei Einzelhändlern, die diesen Service anbieten, abgegeben werden.

Die getrennte Entsorgung eines Haushaltsgeräts vermeidet mögliche negative Auswirkungen auf die Umwelt und die Gesundheit, die sich aus seiner unzureichenden Entsorgung ergeben können, und ermöglicht die Rückgewinnung der Materialien, aus denen es besteht, um eine erhebliche Energie- und Ressourceneinsparung zu erzielen. Um die Verpflichtung zur getrennten Entsorgung von Haushaltsgeräten zu unterstreichen, trägt das Produkt die durchgestrichene Mülltonnenmarkierung auf Rädern. Die rechtswidrige Entsorgung des Produkts durch den Benutzer führt zur Anwendung von Verwaltungsstrafen, die in der geltenden Gesetzgebung vorgesehen sind.



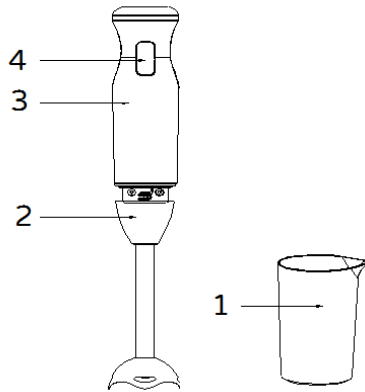

1. Bicchiere
2. Gambo
3. Corpo motore
4. Interruttore

1. Beaker
2. Blender head
3. Motor unit
4. Switch

1. Verre
2. Pied
3. Corps moteur
4. Interrupteur

1. Gefäß
2. Pürierstab
3. Motorgehäuse
4. Schalter



Via G.Amendola, 16/18
25019 Sirmione (BS) – ITALY
www.bimaritaly.it



servizioclienti@bimaritaly.it